

VERITAS®

SCHMETZ INSIDE



Kullanım Kılavuzu

ROSA PARKS
1913 - 2005
AMERICAN ACTIVIST



Sayın Müşterimiz,

Dikiş makinenizi satın aldığınız için sizi tebrik ederiz. Büyük bir özenle üretilmiş, kaliteli bir ürün satın aldınız ve doğru şekilde kullanıldığında size uzun yıllar boyunca sorunsuz hizmet verecektir.

İlk kez kullanmadan önce, özellikle güvenlik uyarılarına dikkat ederek bu kılavuzu dikkatlice okumanızı rica ederiz. Bu kılavuzu okumamış kişiler cihazı kesinlikle kullanmamalıdır.

Size keyifli kullanım ve başarılı dikişler dileriz!

Makine, servis veya müşteri hizmetleri ile ilgili sorularınız için...



www.service.veritas-sewing.com

Önemli güvenlik talimatları

Elektrikli bir cihaz kullanılırken, aşağıdakiler dâhil olmak üzere temel güvenlik önlemlerine her zaman uyulmalıdır:

Bu dikiş makinesini kullanmadan önce tüm talimatları okuyunuz.

TEHLİKE – Elektrik çarpması riskini azaltmak için:

1. Cihaz prize takılıyken asla gözetimsiz bırakılmamalıdır.
2. Bu cihazı kullanmayı bitirdikten hemen sonra ve temizlik yapmadan önce mutlaka prizden çekiniz.

UYARI – Yanık, yangın, elektrik çarpması veya kişisel yaralanma riskini azaltmak için:

1. Makineyi kullanmadan önce talimatları dikkatlice okuyunuz.
2. Talimatları makinenin yakınında uygun bir yerde saklayınız ve makineyi üçüncü bir kişiye devrediyorsanız talimatları da birlikte veriniz.
3. Makineyi yalnızca kuru ortamlarda kullanınız.
4. Çocuklar veya riskleri değerlendiremeyecek yaşlı kişilerle birlikte makineyi asla gözetimsiz bırakmayınız.
5. Bu cihaz, 8 yaş ve üzeri çocuklar ile fiziksel, duyuşsal veya zihinsel yetenekleri sınırlı ya da deneyim ve bilgi eksikliği olan kişiler tarafından, güvenli kullanım konusunda gözetim veya eğitim verildiği ve ilgili tehlikeleri anladıkları sürece kullanılabilir.
6. Çocuklar cihazla oynamamalıdır.
7. Temizlik ve kullanıcı bakımı, çocuklar tarafından gözetimsiz yapılmamalıdır.
8. Hazırlık işlemleri yaparken (iğne deęiştirme, iplik geçirme, ayak deęişimi vb.) makineyi her zaman kapatınız.
9. Makineyi gözetimsiz bırakmadan önce, yanlışlıkla çalıştırılmasını ve yaralanmaları önlemek için her zaman fişten çekiniz.
10. Lamba deęişimi veya bakım işlemleri (yağlama, temizlik) yaparken makinenin fişini mutlaka çekiniz.
11. Makineyi ıslak veya nemli ortamlarda kullanmayınız.
12. Fişi prizden çekerken kablodan deęil, fişten tutarak çekiniz.
13. LED lamba hasar görmüş veya kırılmışsa, tehlike oluşmaması için üretici, yetkili servis veya benzer nitelikli kişiler tarafından deęiştirilmelidir.

14. Pedalın üzerine asla herhangi bir nesne koymayınız.
15. Hava girişleri kapalıyken makineyi kullanmayınız; makinenin ve ayak pedalının hava girişlerini toz, iplik tüyü ve artıklarından arındırınız.
16. Tehlike oluşmaması için makine yalnızca belirtilen ayak pedalı (foot controller) ile kullanılmalıdır. Ayak pedalı hasar görmüş veya kırılmışsa, üretici, yetkili servis veya benzer niteliklere sahip kişiler tarafından değiştirilmelidir.
17. Ayak pedalının güç kablosu değiştirilemez. Güç kablosu hasar görmüşse ayak pedalı kullanılmamalı ve imha edilmelidir.
18. Normal çalışma sırasında ses basınç seviyesi 75 dB(A)'nin altındadır.
19. Elektrikli cihazları evsel atıklarla birlikte atmayınız; ayrı toplama sistemlerini kullanınız.
20. Mevcut toplama sistemleri hakkında bilgi almak için yerel yönetiminizle iletişime geçiniz.
21. Elektrikli cihazlar düzenli depolama alanlarına veya çöplüklere atıldığında, tehlikeli maddeler yeraltı sularına sızarak gıda zincirine karışabilir; bu durum sağlığınıza ve yaşam kalitenize zarar verebilir.
22. Eski bir cihazı yenisiyle değiştirdiğinizde, satıcı yasal olarak eski cihazınızı en azından ücretsiz olarak geri almakla yükümlüdür.
23. (Avrupa dışı ülkeler için) Bu cihaz, fiziksel, duyuşal veya zihinsel yetenekleri kısıtlı ya da deneyim ve bilgi eksikliği bulunan kişiler (çocuklar dâhil) tarafından, kendilerine gözetim sağlanmadıkça veya kullanım konusunda talimat verilmedikçe kullanılmamalıdır.
24. (Avrupa dışı ülkeler için) Çocukların cihazla oynamamaları sağlanmalı ve gözetim altında tutulmalıdır.

BU TALİMATLARI SAKLAYINIZ

Bu dikiş makinesi yalnızca ev tipi kullanım için tasarlanmıştır.

Makineyi mutlaka 5°C ile 40°C arasındaki sıcaklıklarda kullanınız. Sıcaklık çok düşük olduğunda, makine normal şekilde çalışmayabilir.

Dikiş makinesini taşıırken, bir elinizle taşıma sapından tutunuz ve diğer elinizle makineyi alttan destekleyiniz.

İçindekiler

Makine Tanıtımı

Makinenin ana parçaları.....	7
Aksesuarlar.....	8
Standard	8
Opsiyonel	8
Makinenin güç kaynağına bağlanması.....	9
Polarize fiş bilgisi.....	9
Ayak pedalı.....	9

Makina Ayarları

Dikiş masası / Çalışma tablası	10
Serbest kol	10
İki kademeli baskı ayağı kaldırma kolu	11
Mekik(masura)sarma.....	12-13
Mekiğin (masuranın) takılması.....	14
Üst ipliğin takılması / Üst ipliğin geçirilmesi.....	15-16
İğne takma aparatının kullanılması (modele bağlı olarak).....	17
Alt ipliğin yukarı çekilmesi.....	18
İğnenin değiştirilmesi.....	19
İğne / kumaş / iplik uyumu.....	20
Baskı ayağının değiştirilmesi.....	21
Baskı ayağının çıkarılması.....	21
Baskı ayağının takılması.....	21
Baskı ayağı tutucusunun çıkarılması ve takılması.....	21
Kenar / kapitone kılavuzunun takılması.....	21
İplik tansiyonu.....	22

Temel Dikiş İşlemleri

Dikiş deseninin seçilmesi / Desen seçimi	23
Düz dikiş.....	24
İğne pozisyonunun değiştirilmesi.....	24
Zigzag dikiş.	25
Dikiş genişliğinin ayarlanması.....	25
Dikiş uzunluğunun ayarlanması	25
Faydalı dikiş teknikleri.....	26
Dikişe başlama	26
Kavisli dikiş / Eğri hatlarda dikiş.....	26
Köşe dikişi.....	27
İnce kumaşlarda dikiş.....	27
Kalın kumaşlarda dikiş.....	27
Esnek kumaşlarda dikiş.....	27
Geri dikiş / Geri sarma dikişi.....	28
İpliğin kesilmesi.....	28

Fonksiyonel dikişler / Yardımcı dikişler

Esnek dikiş.....	29
Esnek dikiş.....	29
Esnek zigzag dikiş.....	29
Esnek kumaşların ve lastik şeritlerin dikilmesi.....	30
Kenar çevirme dikişi.....	31
Gizli etek dikişi.....	32
1-adım ilik dikişi.....	33
Esnek kumaşlarda ilik açma.....	34
Düğme dikme.....	35
Fermuar takma.....	36
Orta yerleştirmeli fermuar takma.....	36
Yan fermuar takma.....	37
Büzgü yapma.....	38
Smok dikişi.....	39
Serbest hareketle yama yapma, nakış işleme ve monogram oluşturma.....	40
Nakış ve monogram işlemeye hazırlık.....	40
Yama yapma / Onarma dikişi.....	41
Nakış.....	41
Monogram işleme.....	41
Kapitone Dikişi.....	42
Kenar / kapitone kılavuzunu kullanma.....	42
Kumaş parçalarını birleştirme.....	42
Parça birleştirme dikişi (Patchwork dikişi).....	43
Aplike.....	44
Açık İş (Ajur) Birleştirme Dikişi.....	44
Fırfırlı dikiş / Dilimli dikiş.....	45
Fırfırlı/dilimli kenar bitişi.....	45
Midye kıvrımlı kenar dikişi.....	45
Bakım ve Sorun Giderme	
Bakım.....	46
Dikiş plakasını çıkarın.....	46
Dişli kutusunu temizleme.....	46
Kanca mekanizmasını temizleme ve yağlama.....	46
Sorun Giderme Kılavuzu.....	47
Atık Yönetimi / Bertaraf.....	49
Not.....	50-51

Makinenin Ana Parçaları

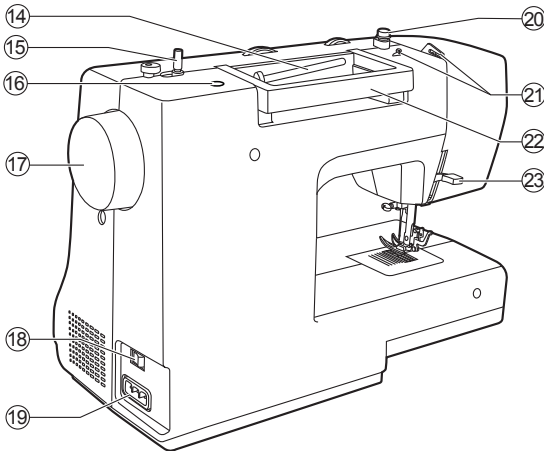
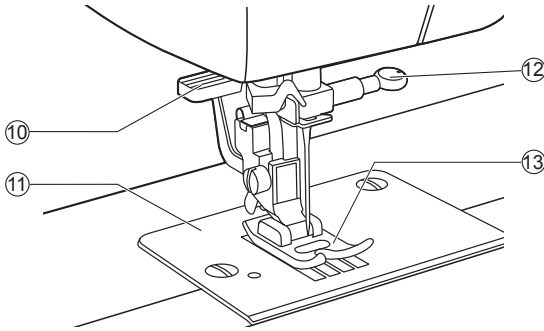
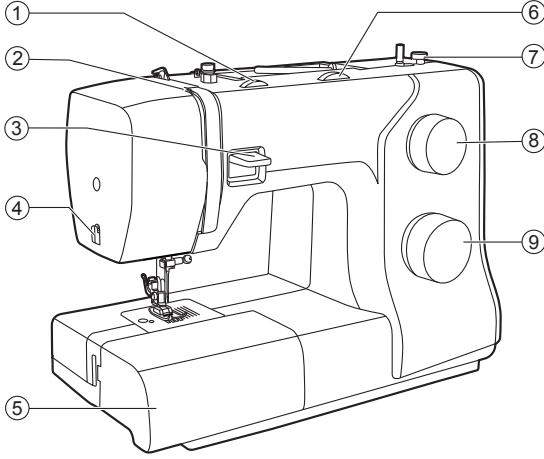

1. Gerilim ayar düğmesi
2. İplik alma kolu
3. Geri dikiş kolu
4. İplik kesici
5. Dikiş tablası ve aksesuar kutusu
6. Dikiş genişliği ayar düğmesi
7. Masura sarma durdurucusu
8. Dikiş uzunluğu ayar düğmesi
9. Desen seçici düğme
10. İğne takma aparatı / iplik geçirici
11. İğne plakası
12. İğne kelepçe vidası
13. Baskı ayağı
14. Yatay makara pimi
15. Masura sarma mili
16. İkinci makara pimi yuvası
17. El çarkı
18. Açma/kapama düğmesi
19. Güç kablosu
20. Alt iplik kılavuzu
21. Üst iplik kılavuzu
22. Taşıma kolu
23. Baskı ayağı kaldırma kolu

Aksesuarlar

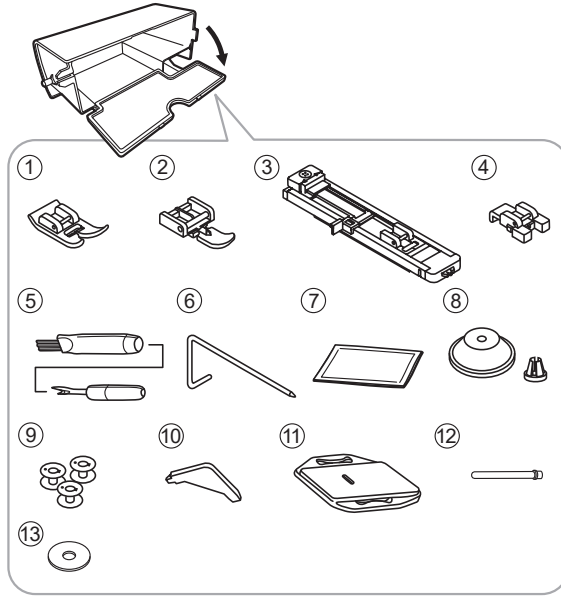

Aksesuarlar, aksesuar kutusunun içinde saklanır.

Standart

1. Çok amaçlı baskı ayağı
2. Fermuar ayağı
3. İlik açma ayağı
4. Düğme dikme ayağı
5. Sökücü / fırça
6. Kenar / kapitone kılavuzu
7. İğne seti
8. Makara tutucu
9. Masura (3 adet)
10. L tipi tornavida
11. Yama plakası
12. İkinci makara pimi
13. Makara pimi keçesi

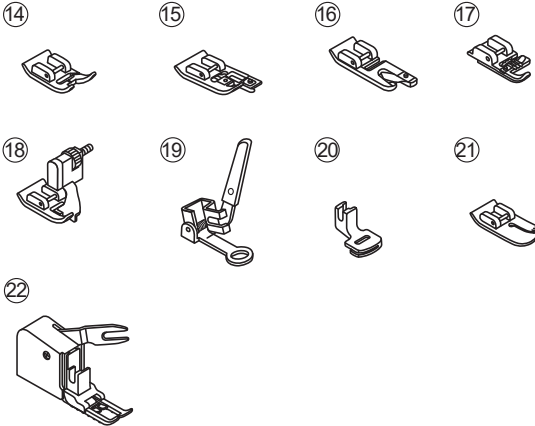

Opsiyonel

14. Saten dikiş ayağı
15. Kenar çevirme (overlok) ayağı
16. Kıvrırma ayağı
17. Kordon dikme ayağı
18. Gizli etek ayağı
19. Yama / nakış ayağı
20. Büzgü ayağı
21. Kapitone ayağı
22. Üst besleme ayağı

Note :

Opsiyonel aksesuarları satın almak için lütfen daha fazla bilgi almak amacıyla yerel bayinizle iletişime geçin.

Dikiş tablası

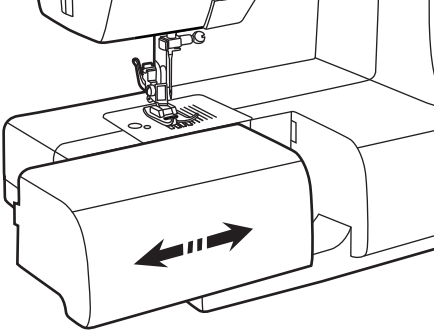

Dikiş masasını yatay şekilde tutun ve makineden çıkarmak için sola doğru çekin. Dikiş masasını yeniden takın ve yerine oturması için sağa doğru itin.

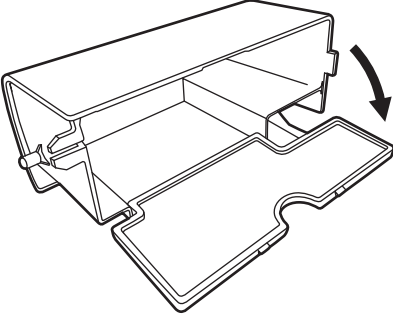

Dikiş tablasının iç kısmı aksesuar kutusu olarak kullanılır.

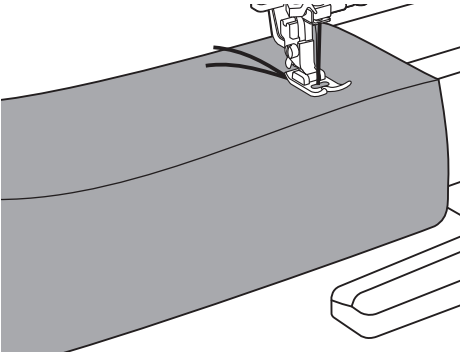

Serbest kol
Pantolon paçası ve manşet gibi tübüler (silindirik) bölgelerin dikilmesinde, serbest kol dikişi kullanım açısından oldukça pratiktir.

İki kademeli baskı ayağı kaldırma kolu

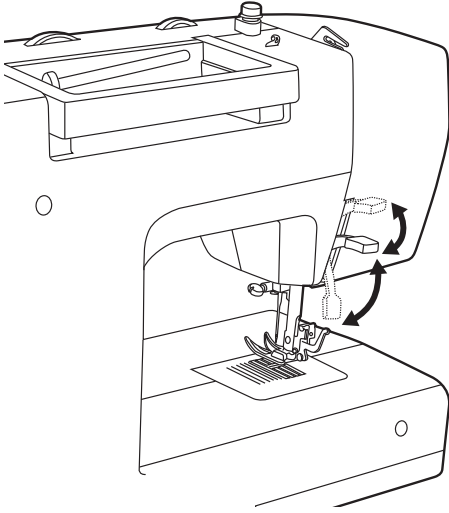

Baskı ayağı kaldırma kolu, baskı ayağını kaldırmak veya indirmek için kullanılır.

Birden fazla kat kumaş veya kalın kumaşlar dikerken, baskı ayağı elle daha fazla yukarı kaldırılarak dikiş için yeterli alan oluşturulabilir.

Not:

İğne her zaman en yüksek konumda olmalıdır.

Masura sarma

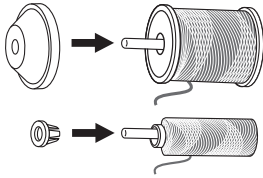
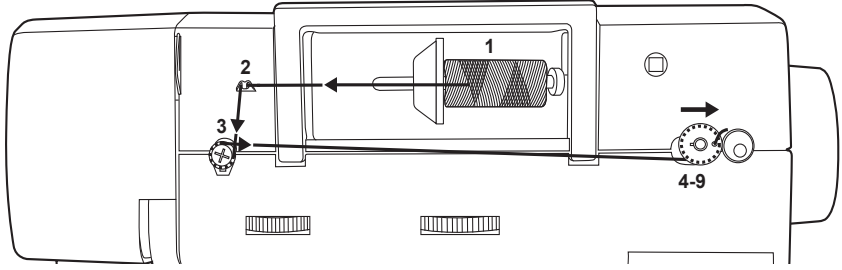

1. İpliği ve makara tutucuyu makara pimine yerleştirin. Daha iyi dikiş kalitesi için, kullandığınız ipliğe uygun boyutta bir makara tutucu seçin ve makaraya bitişik şekilde takın.

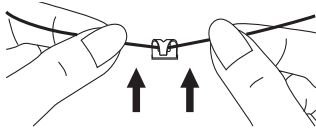

2. İpliği makaradan çekin ve üst iplik kılavuzunun arasından geçirin.

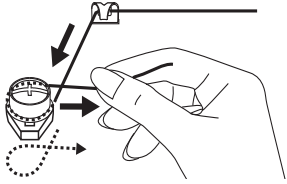

3. İpliği saat yönünde gerginlik disklerinin etrafına dolayın.

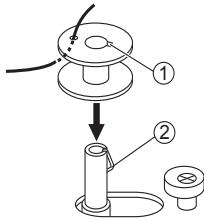

4. İplik ucunu, gösterildiği gibi masuranın iç deliklerinden birinden geçirin ve boş masurayı masura sarma miline yerleştirin.

1 — Çentik

2 — Masura sarma mili yayı

5. Masurayı sağa doğru itin.

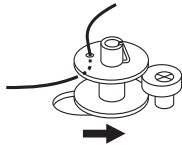

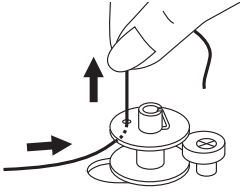

6. İplik ucunu bir elinizle sıkıca tutun.

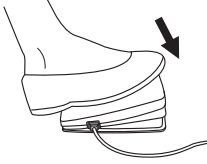

7. Masura sarmayı başlatmak için pedala basın.

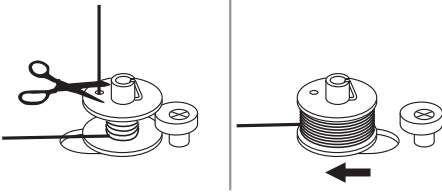

8. Masura birkaç tur sardıktan sonra makineyi durdurun ve ipliği masuranın deliğine yakın bir yerden kesin. Masura tamamen dolana kadar sarmaya devam edin. Masura dolduğunda daha yavaş dönmeye başlar. Makineyi durdurmak için pedalı bırakın ve ardından masura sarma milini sola doğru itin.

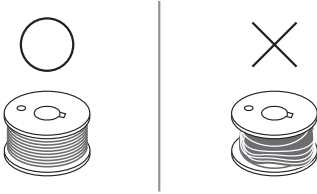

➔ **Not:**

İpliği doğru şekilde sarılmış bir masura kullanın; aksi takdirde iğne kırılabilir veya iplik gerilimi hatalı olabilir.

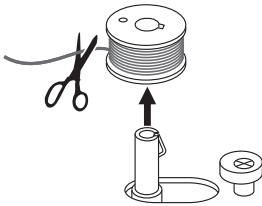

9. İpliği kesin ve ardından masurayı çıkarın.

➔ **Not:**

Masura sarma mili sağa doğru itildiğinde makine “masura sarma” moduna geçer; bu durumda makine dikiş yapmaz ve el çarkı dönmez. Dikişe başlamak için masura sarma milini tekrar sola doğru itin.

Masurayı takma

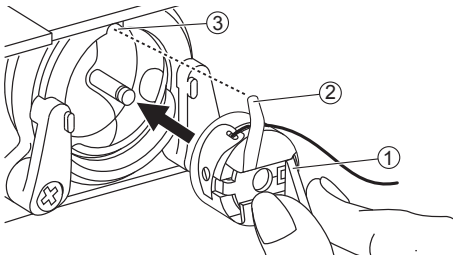
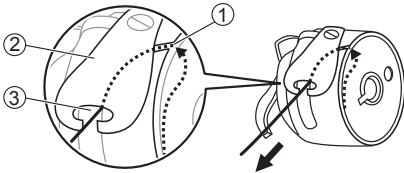
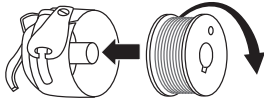
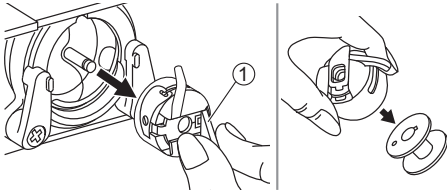
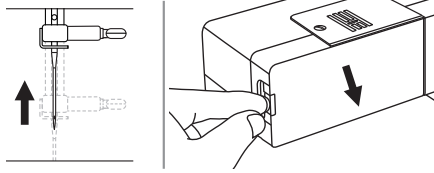

⚠Dikkat:

Masurayı takmadan veya çıkarmadan önce açma/kapama düğmesini "O" konumuna getirerek makineyi kapatın.

Masurayı takarken veya çıkarırken iğne tamamen yukarı konumda olmalıdır.

Dikiş tablasını çıkarın ve menteşeli kapağı açın.

Masura yuvasını, üzerindeki mandalı çekerek dışarı alın.

Masura yuvasındaki masurayı çıkarın.

①. Menteşeli mandal

Masura yuvasını bir elinizle tutun. İpliğin saat yönünde (ok yönünde) akacağı şekilde masurayı yuvasına yerleştirin.

İpliği, gerginlik yayının altındaki yarıktan ve ardından açıklıktan geçirin. Yaklaşık 15 cm uzunluğunda bir iplik ucu bırakın.

1. Yarık
2. Gerginlik yayı
3. Açıklık

Masura yuvasını menteşeli mandalından tutun.

Masura yuvasının parmağının, gösterildiği gibi kanca yuvasının üst kısmındaki çentiğe düzgün şekilde oturduğundan emin olun. Menteşeli kapağı kapatın.

Menteşeli mandal
Masura yuvası parmağı
Çentik

⚠Not:

Masura yuvası makineye doğru şekilde yerleştirilmezse, dikişe başlar başlamaz kancadan dışarı düşer.

Üst ipliği takma

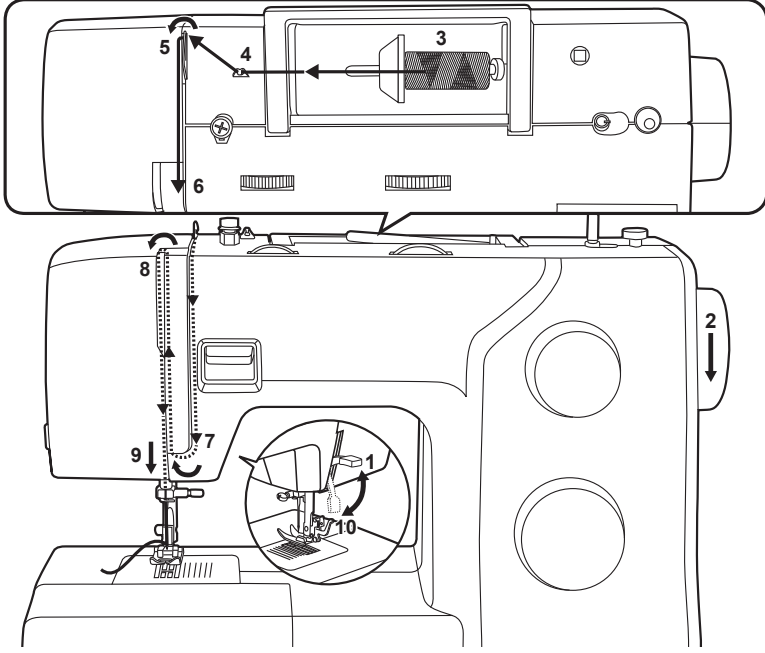

Not:

İplik takma sırasını doğru yapmak çok önemlidir; aksi halde dikişle ilgili sorunlar ortaya çıkabilir.

1. Baskı ayağı kaldırma kolunu kaldırın.

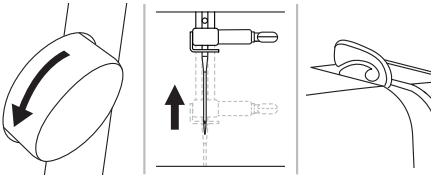

2. İğneyi ve iplik alma kolunu en yüksek konuma getirmek için el çarkını size doğru çevirin.

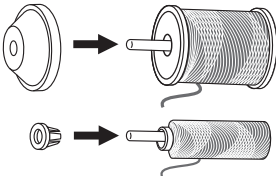

3. İpliği ve makara tutucuyu makara pimine yerleştirin. Daha iyi dikiş kalitesi için, kullandığınız ipliğe uygun boyutta bir makara tutucu seçin ve makaraya bitişik şekilde takın.

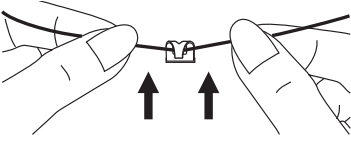

4.İpliği makaradan çekin ve üst iplik kılavuzunun arasından geçirin.

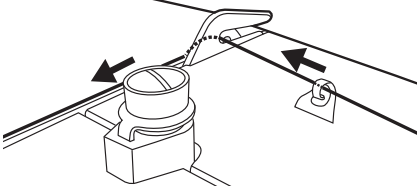

5.İpliği öne doğru yönlendirin ve gösterildiği gibi ön gerilim yayından geçirin.

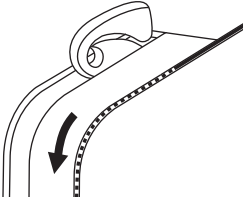

6.İpliği aşağıya doğru gümüş renkli gerginlik disklerine yönlendirerek doğru iplik gerilimini sağlayın.

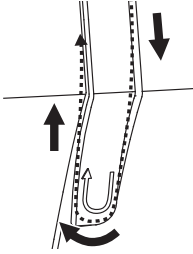

7.İpliği, iplik alma yayının altından geçirip okların gösterdiği gibi yukarı doğru çekin.

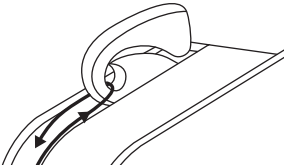

8.İpliği yukarı kadar çekin ve iplik alma kolunun yarıkli gözünden geçirin, ardından ipliği aşağıya doğru yönlendirin.

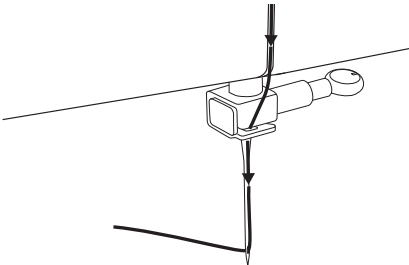

9.Şimdi ipliği ince tel iğne kelepçe kılavuzunun arkasından geçirin. İplik ucunu önden arkaya doğru iğnenin gözünden geçirin ve yaklaşık 10 cm kadar iplik bırakın. İğneyi ip geçirmek için iplik geçiriciyi kullanın.

Using the needle threader

⚠ Dikkat:

İplik geçiricinin kullanılması

Baskı ayağı kaldırma kolunu indirin. El çarkını size doğru çevirerek iğneyi en yüksek konuma getirin; işaret, makinedeki çizgiyle hizalanana kadar çevirin.

1. İşaret
2. Makinedeki çizgi

İpliği, iplik kılavuzunun etrafından geçirin.

1. İplik kılavuzu

Kolu sonuna kadar aşağı bastırın. İplik geçirici otomatik olarak ip geçirme konumuna döner ve kanca pimi iğne deliğinden geçer.

1. Kanca pimi
2. İğne

İpliği iğnenin önünden tutun ve kanca pimlerinin altında olduğundan emin olun.

- 1 Kanca pimi

İpliği gevşek şekilde tutun ve kolu yavaşça serbest bırakın. Kanca döner ve ipliği iğne deliğinden geçirerek bir halka oluşturur. İpliği iğnenin gözünden tamamen çekip çıkarın.

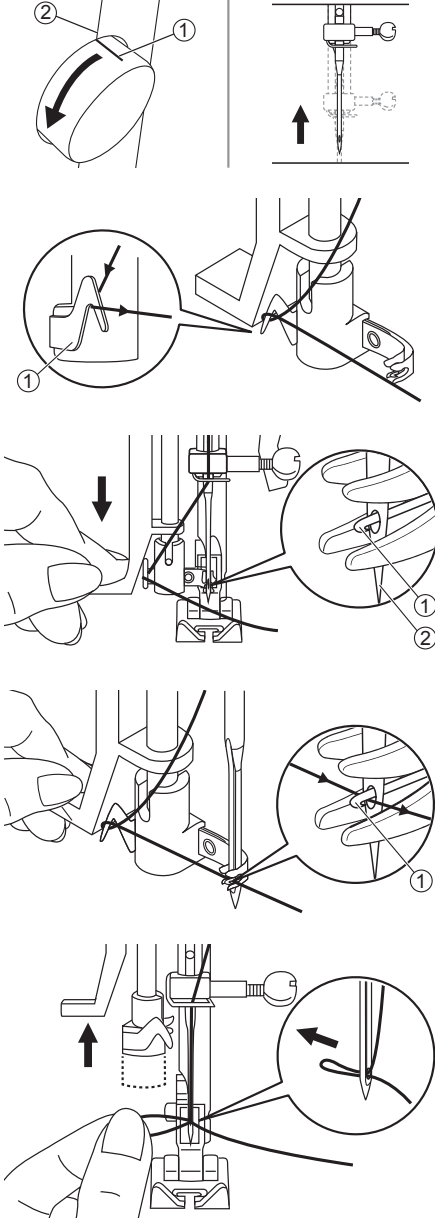

Alt ipliđi yukarı ıkarmak

Büzgü veya smok dikiři yaparken, önce alt ipliđi ařađıdaki řekilde yukarı ıkarmanız gerekir.

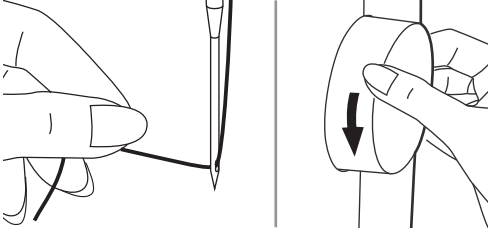

Üst ipliđi sol elinizle tutun. El arkını size dođru (saat yönünün tersine) evirerek iđneyi iđne plakasının altına indirin, ardından alt ipliđi yukarı ıkarmak için tekrar yukarı kaldırın.

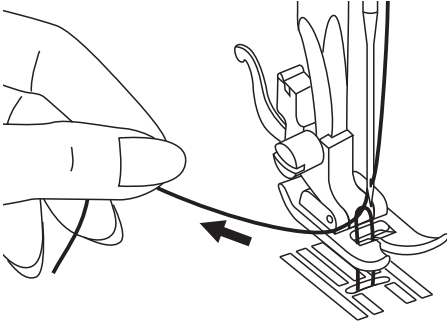

Üst ipliđi nazike ekerek alt ipliđin iđne plakasındaki delikten yukarı gelmesini sađlayın. Alt iplik bir halka řeklinde yukarı ıkacaktır.

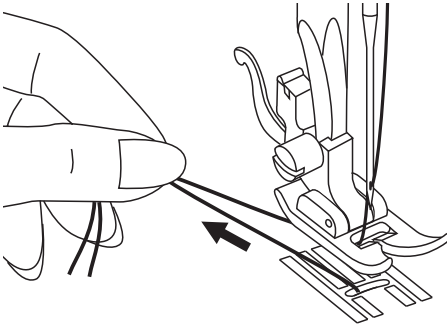

Her iki ipliđi de baskı ayađının altından arkaya dođru ekin.

İğneyi değiştirme

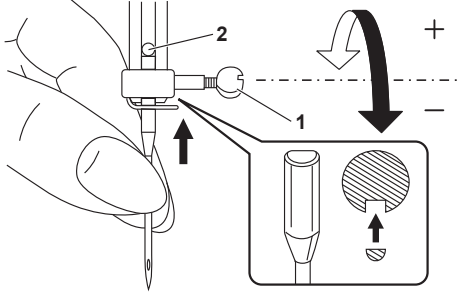

⚠ Dikkat:

Aşağıdaki işlemleri yaparken açma/kapama düğmesini "O" konumuna getirerek makineyi kapatın!

İğneyi düzenli olarak değiştirin; özellikle aşınma belirtileri gösterdiğinde veya dikişle ilgili sorunlara neden olduğunda. İğneyi, gösterilen talimatları izleyerek takın.

1. İğneyi yükseltmek için el çarkını size doğru çevirin ve ardından iğneyi çıkarmak için iğne kelepçe vidasını gevşetin.

Yeni iğneyi takarken, iğnenin düz kısmının arkaya bakacak şekilde konumlandırılmasına dikkat edin.

2. İğneyi yerine takın ve sonuna kadar yukarı itin. Ardından iğne kelepçe vidasını sıkarak sabitleyin.

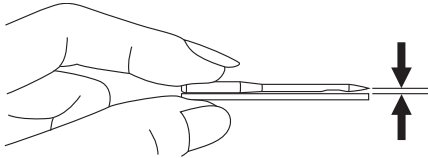

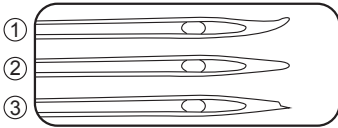

İğneler kusursuz durumda olmalıdır.

Aşağıdaki durumlarda sorunlar ortaya çıkabilir:



1. Eğilmiş iğneler
2. Kör iğneler
3. Ucu hasar görmüş iğneler

İğne / kumaş / iplik uyumu

İĞNE NUMARASI	KUMAŞLAR	İPLİK
65/9 - 75/11 	Hafif kumaşlar — ince pamuklular, voile, serj, ipek, müslin, Qiana, interlok, pamuklu örmeler, triko, jarse, krep, dokuma polyester, gömlek ve bluzluk kumaşlar.	Hafif işler için pamuk, naylon, polyester veya pamuk kaplı polyester iplik.
80/12 	Orta ağırlıkta kumaşlar — pamuk, saten, keten, yelken kumaşı, çift örgüler, hafif yünlü kumaşlar.	Satılan ipliklerin çoğu orta kalınlıktadır ve bu kumaşlar ile iğne numaraları için uygundur. Sentetik kumaşlarda polyester, doğal dokuma kumaşlarda ise pamuk iplik kullanarak en iyi sonucu elde edebilirsiniz. Üst ve alt ipliklerde her zaman aynı tür ipliği kullanın.
90/14 	Orta ağırlıkta kumaşlar — pamuk duck kumaş, yünlü kumaşlar, daha ağır örgüler, havlu kumaş (terry), denim kumaşlar.	
100/16 	Ağır kumaşlar — kanvas, yünlü kumaşlar, dış mekân çadır ve kapitone kumaşlar, denimler, döşemelik kumaşlar (hafif ve orta ağırlık).	

Not:

Genel olarak, ince kumaşları dikmek için ince iplikler ve ince iğneler; ağır kumaşları dikmek için ise daha kalın iplikler ve kalın iğneler kullanılır.

Gerçek dikişte kullanılacak kumaştan küçük bir parça üzerinde iplik ve iğne numarasını mutlaka test edin.

Üst ve alt ipliklerde aynı tür ipliği kullanın.

İnce veya esnek kumaşlarda bir güçlendirici (stabilizer) kullanın veya altına destek kumaşı yerleştirin ve doğru baskı ayağını seçin.

Baskı ayađını deđiřtirme

⚠ Dikkat:

Turn the power switch to off ("O") when carrying out any of the operations below!

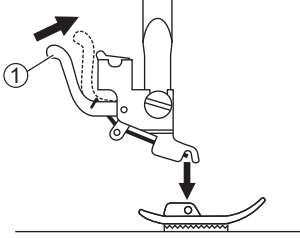

Baskı ayađını ıkarma

Baskı ayađı ubuđunu kaldırın.
Baskı ayađını serbest bırakmak için
arka kaldıra dğmesine basın.

① Kaldıra

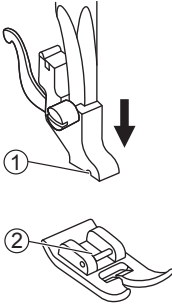

Baskı ayađını takma

Kesik kısmı pime hizalanana kadar baskı
ayađı tutucusunu ařađı indirin.
Baskı ayađı, baskı ayađı tutucusuna
otomatik olarak takılacaktır.

① Kesik kısım

② Pim

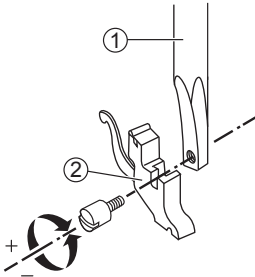

Baskı ayađı tutucusunu ıkarma ve takma

Baskı ayađı ubuđunu kaldırın.
Baskı ayađı tutucusunu, baskı ayađı
ubuđunun sol alt kısmıyla hizalayın.
Baskı ayađı tutucusunu yerinde tutun
ve tornavida kullanarak vidayı sıkın.

① Baskı ayađı ubuđu

② Baskı ayađı tutucusu

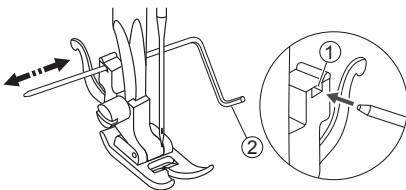

Kenar / kapitone kılavuzunu takma
Gösterildiđi gibi kenar / kapitone
kılavuzunu yuvasına yerleřtirin.
Dikiř uygulamanıza göre gerekli
geniřliđi ayarlayın.

① Yuva

② Kenar / kapitone kılavuzu

İplik gerilimi

İyi bir dikiş için iplik geriliminin doğru ayarlanması çok önemlidir. Tüm dikiş fonksiyonları ve tüm kumaş türleri için uygun tek bir gerilim ayarı yoktur.



Temel iplik gerilimi ayarı: "4".

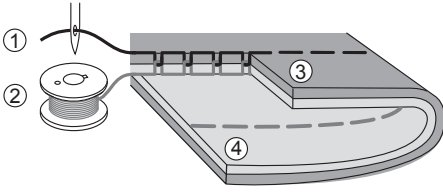

Düz dikiş için normal iplik gerilimi.

1. Üst iplik
2. Alt iplik (masura ipliği)
3. Üst yüz
4. Ters yüz

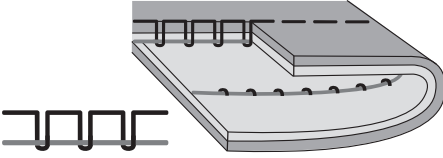

Düz dikiş için iplik gerilimi çok gevşek. Düğmeyi daha yüksek bir numaraya çevirin.

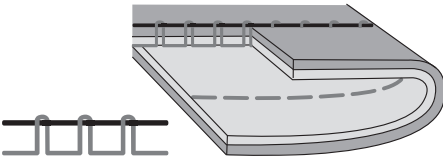

Düz dikiş için iplik gerilimi çok sıkı. Düğmeyi daha düşük bir numaraya çevirin.

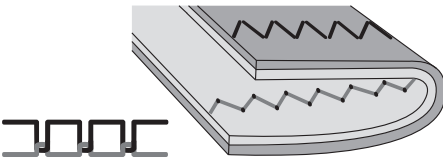

Doğru iplik gerilimi, üst ipliğin kumaşın alt yüzünde çok az miktarda görülmesidir.

Dikiş deseninizi nasıl seçersiniz

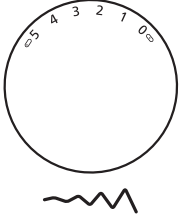
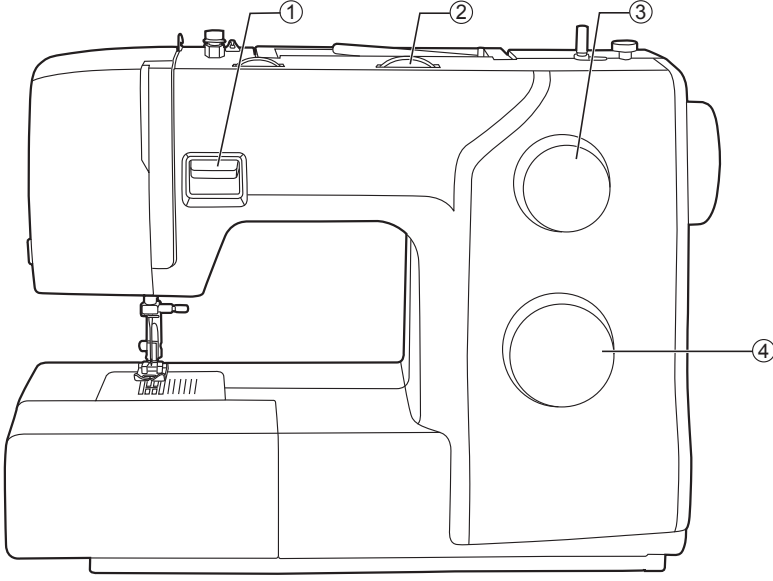

②

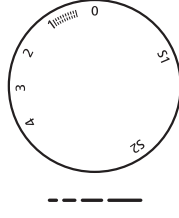

③

Bir dikiş deseni seçmek için, desen seçici düğmeyi çevirmeniz yeterlidir. Desen seçici düğme her iki yöne de çevrilebilir.

Düz dikiş için, desen seçici düğmeden “0” veya “1” desenini seçin. Dikiş uzunluğunu, dikiş uzunluğu ayar düğmesi ile ayarlayın.

Zikzak dikiş için, desen seçici düğmeden “2” veya “3” desenini seçin. Kullandığınız kumaşa göre dikiş uzunluğunu ve dikiş genişliğini ayarlayın.

Diğer desenleri elde etmek için, dikiş uzunluğu düğmesini “S1” veya “S2” konumuna getirin, desen seçici düğmeden istediğiniz deseni seçin ve dikiş genişliğini dikiş genişliği ayar düğmesi ile ayarlayın. (Modele bağlıdır.)

Düz dikiş

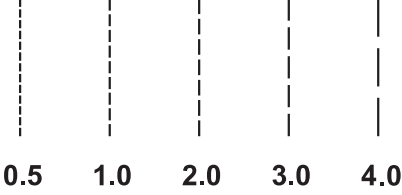

Şekilde gösterildiği gibi deseni ayarlayın.

Dikiş uzunluğu ayar düğmesini çevirin; düğme “0” konumuna yaklaştıkça dikişlerin boyu kısalmır. Düğme “4” konumuna yaklaştıkça dikişlerin boyu uzar.

Genel olarak; kumaş, iplik ve iğne kalınlaştıkça dikiş uzunluğu da artırılmalıdır.

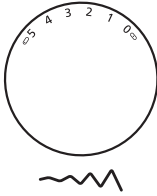

İğne pozisyonunu değiştirme

İğne pozisyonunu ayarlamak için seçim düğmesini kullanın (orta veya sol pozisyon).

Makinede dikiş genişliği ayar düğmesi varsa, düz dikişlerde iğne pozisyonu dikiş genişliği ayarıyla değiştirilebilir. (Modele bağlıdır.)

“0” orta, “5” ise tam sağ iğne pozisyonudur.

Zigzag dikiş

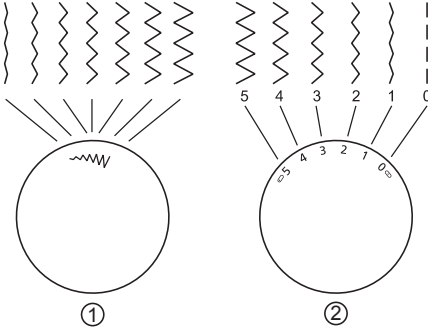

Dikiş genişliğini ayarlama

Dikiş genişliği ayar düğmesini “0–5” arasında ilerlettikçe genişlik artar. Genişlik tüm desenlerde azaltılabilir.

1 — Eğer modelde dikiş genişliği düğmesi yoksa, lütfen desen seçici düğmesini kullanın.

2 — Dikiş genişliği ayar düğmesi (modele bağlıdır)

Dikiş uzunluğunu ayarlama

Dikiş uzunluğu ayarı “0” konumuna yaklaştıkça zigzag dikişlerin sıklığı artar (daha sık ve yoğun dikiş).

Genellikle düzgün zigzag dikişleri “2.5” veya daha düşük ayarlarda elde edilir.

Birbirine çok yakın zigzag dikişlerine saten dikiş adı verilir.

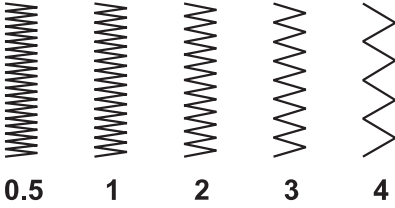

Faydalı teknikler

Dikiş projelerinizde daha iyi sonuçlar elde etmenizi sağlayacak çeşitli yöntemler aşağıda açıklanmıştır.

Projenizi dikerken bu ipuçlarına başvurabilirsiniz.

Kullanılan kumaş ve dikiş türüne bağlı olarak sonuçlar her zaman beklendiği gibi olmayabilir; bu nedenle önce küçük bir deneme dikişi yapılması önerilir.

Deneme dikişi için, projenizde kullanacağınız kumaş ve iplikle aynı özellikte bir parça kullanın ve iplik gerilimini, dikiş uzunluğunu ve dikiş genişliğini kontrol edin.

Sonuçlar, dikiş türüne ve dikilen kumaş katmanlarının sayısına göre değişebileceğinden, deneme dikişini proje ile aynı koşullar altında gerçekleştirin.

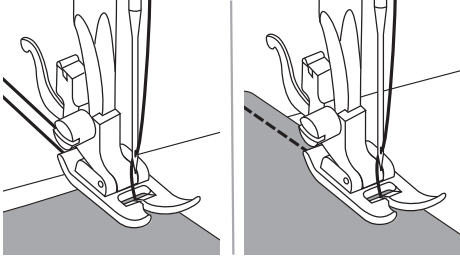

Dikişe başlama

Baskı ayağı kaldırma kolunu kaldırın. Kumaşı, kenarı iğne plakasındaki istediğiniz dikiş kılavuz çizgisine hizalanacak şekilde baskı ayağının altına yerleştirin.

Baskı ayağı kaldırma kolunu indirin ve iplikleri geriye doğru düzeltin. Dikişe başlamak için pedala basın.

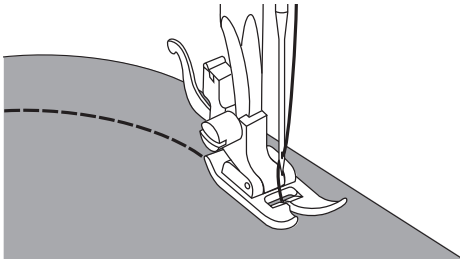

Kavisli dikiş

Kavisli bölgelerde dikiş dikerken, eğriyi takip etmek için dikiş yönünü hafifçe değiştirin.

Zigzag dikiş kullanarak bir eğri boyunca dikiş yapıyorsanız, daha ince ve düzgün bir dikiş elde etmek için daha kısa bir dikiş uzunluğu seçin.

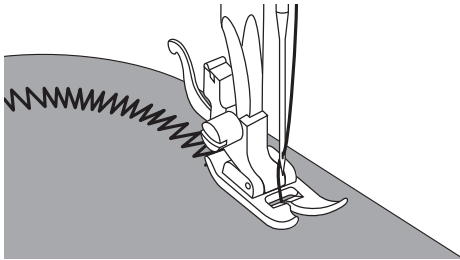

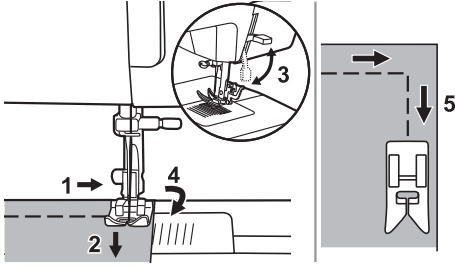

Köşe dikişi

Köşeye geldiğinizde dikiş makinesini durdurun.

İğneyi kumaşa elle veya iğne yukarı/aşağı düğmesine bir kez basarak indirin.

Baskı ayağını kaldırın.

İğneyi pivot (dönme noktası) olarak kullanarak kumaşı 90° döndürün.

Baskı ayağını indirin ve dikişe devam edin.

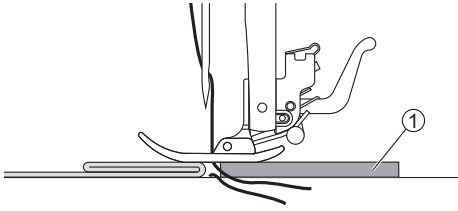

Kalın kumaş dikme

Dikişin arka kısmına, dikiş yüksekliğiyle aynı kalınlıkta karton veya kalın kumaş yerleştirebilirsiniz.

Ya da baskı ayağını elle hafifçe destekleyerek, kumaşı katlı tarafta ilerletip dikmeye devam edebilirsiniz.

1 — Karton veya kalın kumaş

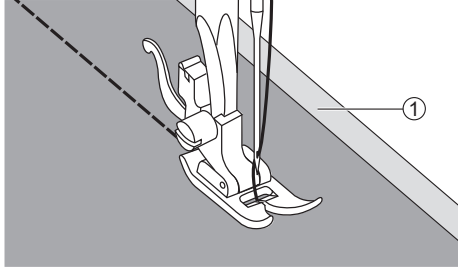

İnce kumaş dikme

İnce kumaş dikerken dikiş kayabilir veya kumaş doğru şekilde ilerlemeyebilir. Bu durumda, kumaşın altına ince bir kâğıt veya güçlendirici malzeme (stabilizer) yerleştirerek birlikte dikiş yapın. Dikiş bitince fazla kâğıdı yırtarak çıkarın.

1 — Güçlendirici malzeme veya kâğıt

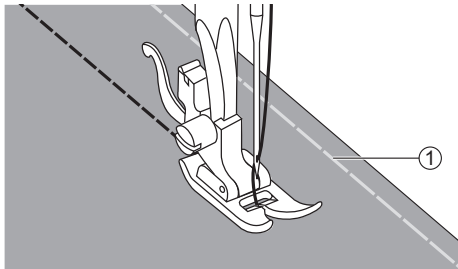

Esnek kumaş dikme

Esnek kumaşlarda, parçaları önce tutturup (tack/basting) geçici olarak sabitleyin, ardından kumaşı germeden dikiş yapın.

1 — Tutturulmuş dikiş

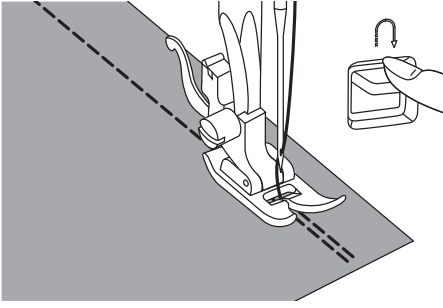

Geri dikiş (Reverse)

Geri dikiş, bir dikişin başlangıcında ve sonunda iplikleri sabitlemek için kullanılır.

Geri dikiş koluna basın ve 4–5 dikiş yapın.

Kolu bıraktığınızda makine tekrar ileri dikişe geçer.

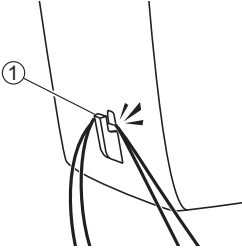

İpliği kesme

İplik alma kolunu en yüksek konumuna getirin, baskı ayağını kaldırın ve kumaşı çıkarın.

Her iki ipliği de yüz plakasının yan tarafındaki iplik kesiciye yönlendirin. İplikleri aşağı doğru çekerek kesin.

① İplik kesici

Esnek dikiş

**Bu dikiş triko, örme veya diğer esnek kumaşlarla kullanın.
Bu dikiş türü, dikiş hattının iplik kopmadan esneyebilmesini sağlar.**

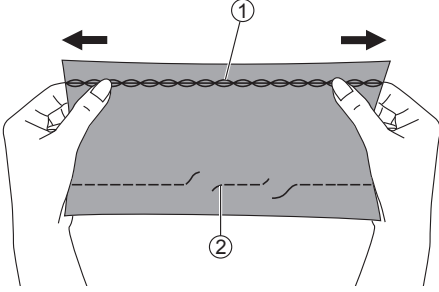

Kolayca sökülen kumaşlar ve örme kumaşlar için uygundur. Ayrıca denim gibi dayanıklı kumaşları birleştirmek için de idealdir. Bu dikişler dekoratif üst dikiş olarak da kullanılabilir.

- ① Esnek Dikiş
- ② Düz Dikiş



Düz esnek dikiş

Düz esnek dikiş, esneyen ve dayanıklı dikiş hatlarına üçlü güçlendirme eklemek için kullanılır.

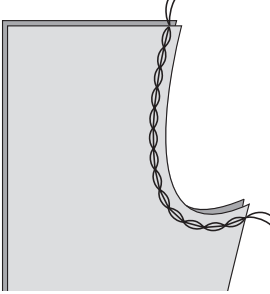

Zigzag esnek dikiş

Üçlü zigzag esnek dikiş; denim, poplin, duck kumaş gibi sağlam kumaşlar için uygundur.

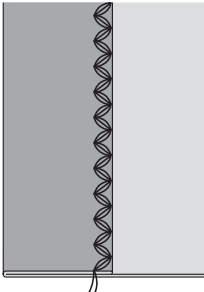

Esnek kumaşları ve lastik şeritleri dikme

Bir giysinin manşetine veya bel kısmına lastik şerit dikildiğinde, bitmiş ölçüler gerilmiş durumdaki lastik şeridin uzunluğu ile aynı olur. Bu nedenle, kullanılacak lastik şeridin uzunluğunun uygun şekilde seçilmesi gereklidir.

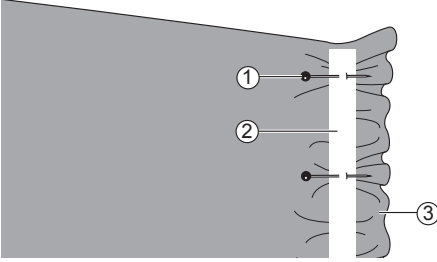

Lastik şeridin kumaş üzerinde eşit şekilde yerleşmesini sağlamak için, birkaç noktadan kumaşın ters yüzüne iğneleyin.

- 1 — İğne
- 2 — Lastik şerit
- 3 — Ters yüz

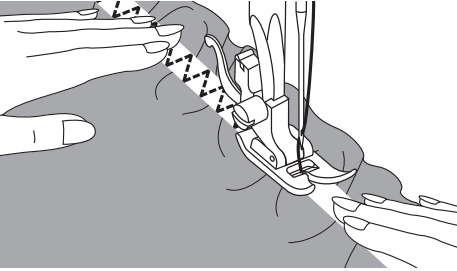

Lastik şeridi, kumaşla aynı uzunlukta olacak şekilde lastiği gerekerek kumaşa dikiin.

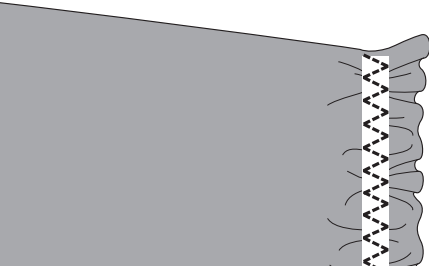

Baskı ayağının arkasındaki kumaşı sol elinizle çekerken, sağ elinizle baskı ayağının önüne en yakın iğnenin bulunduğu noktadan kumaşı çekin..

➔ Not:

Dikiş sırasında iğnenin herhangi bir iğneye temas etmemesine dikkat edin; aksi takdirde iğne eğilebilir veya kırılabilir.

Kenar çevirme dikişi (overlok benzeri dikiş)

Kumaş kenarı boyunca kenar çevirme dikişi yapmak, kumaşın tüylenmesini ve sökülmesini önler.

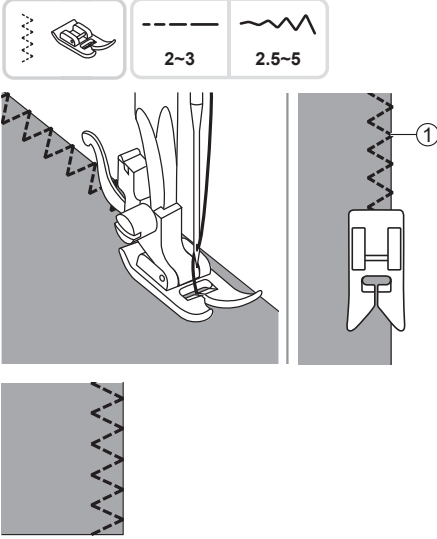

Kumaşın sağ kenarında, iğnenin kumaş kenarının dışına düşeceği şekilde kenar çevirme dikişi yapın.

1 — İğnenin düştüğü nokta

Gizli etek dikişi

Eteklerin ve pantolonların alt kısmını gizli etek dikişi ile sabitleyin; bu dikiş, kumaşın ön yüzünde neredeyse görünmez bir şekilde dikiş oluşturur.



..... Sert kumaşlar için gizli etek dikişi
..... Esnek kumaşlar için gizli etek dikişi.

Not:

Gizli etek dikişi yapmak pratik gerektirir. Her zaman önce bir deneme dikişi yapın.

Kumaşı, gösterildiği gibi ters yüzü yukarı bakacak şekilde katlayın.

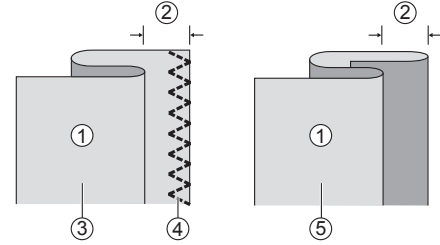

- 1 — Ters yüz
- 2 — 5 mm
- 3 — Kalın kumaşlar için
- 4 — Kenar çevirme dikişi
- 5 — İnce / orta ağırlıkta kumaşlar için

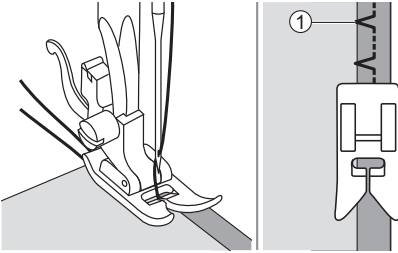

Kumaşı baskı ayağının altına yerleştirin.

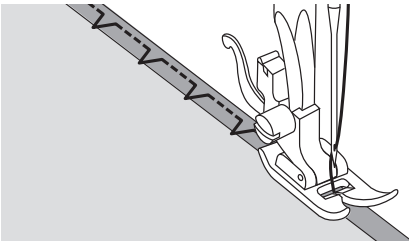

El çarkını ileri doğru çevirin ve iğne tamamen sola salındığında kumaşın katını çok hafifçe delmesi gerekir.

- 1 — İğnenin düştüğü nokta

Yavaşça dikiş yapın ve kumaşı kılavuz boyunca dikkatlice yönlendirin.

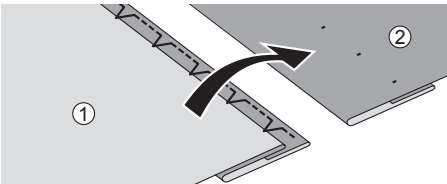

Kumaşı ters çevirin.

- 1 — Ters yüz
- 2 — Ön yüz

4 Adımlı İlik Dikişi

İlikler, düğmenin boyutuna göre ayarlanabilir. Esnek veya ince kumaşlarda daha düzgün bir ilik elde etmek için destekleyici bir ara malzeme (stabilizer) kullanılması önerilir. Daha iyi sonuç almak için üst iplik gerilimini biraz azaltın.

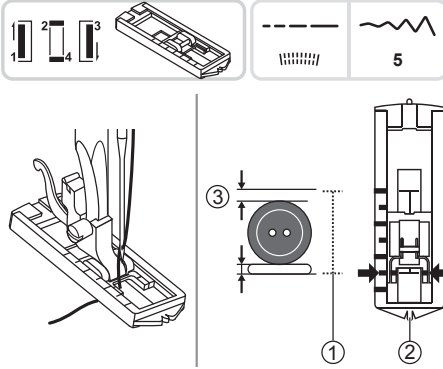

Not:

Projenize ilik dikmeden önce, aynı tür kumaştan bir parça üzerinde deneme yapın.

Düğmenin çapını ve kalınlığını ölçün ve doğru ilik uzunluğunu elde etmek için bartack payı olarak 3 mm ekleyin; ilik boyutunu kumaş üzerine işaretleyin. Kumaşı baskı ayağının altına yerleştirin; ilik ayağındaki işaret, kumaştaki başlangıç işaretleriyle hizalı olmalıdır.

Baskı ayağını indirin; kumaş üzerindeki ilik merkez çizgisi, ilik ayağının merkez çizgisiyle hizalanmalıdır.

- 1 — İlik boyutu
- 2 — İlik ayağı merkezi
- 3 — 3 mm

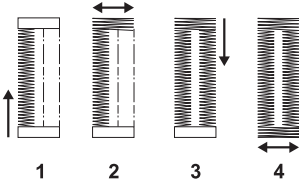

4 adımlı ilik sırasını takip edin ve her adıma desen seçici düğmeyi çevirerek geçin. Adımlar arasında geçiş yaparken mutlaka iğnenin yukarı pozisyonunda olmasına dikkat edin.

ve 3. adımlarda çok fazla dikiş yapmamaya özen gösterin.

İlik tamamlandıktan sonra, ortasını kesin; yanlardaki dikişlere zarar vermemeye dikkat edin.

Fazla kesmemek için bartack noktasına bir iğne yerleştirerek durdurucu olarak kullanabilirsiniz.

Not:

Dikiş sökücü ile ilik keserken elinizi kesme yönüne koymayın; aksi halde yaralanma riski vardır.

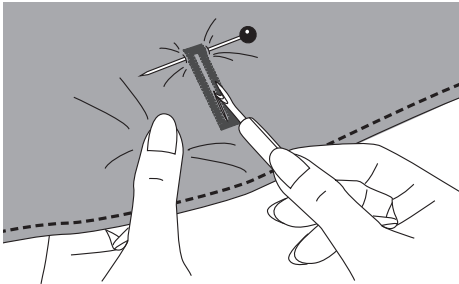

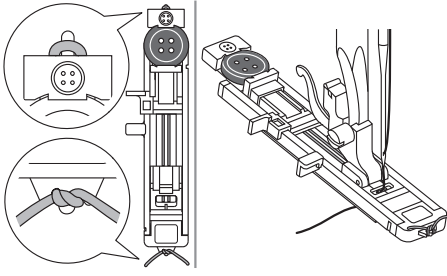

Esnek kumaşlarda ilik açma

Esnek kumaşlarda ilik dikerken, ilik ayağının altına kalın iplik veya kordon takmanız önerilir. İlik ayağını takın.

Kordonun iki ucunu ayağın ön kısmına getirin ve oluğun içine yerleştirip geçici olarak bağlayın. Baskı ayağını indirin ve dikişe başlayın.

Dikişe başlamadan önce dikiş genişliğini, kullandığınız kordonun çapına uygun olacak şekilde ayarlayın.

Dikiş tamamlandığında, kordonu nazikçe çekerek gevşek olan kısımları toparlayın. Kordonu iğnenin önünde çaprazlayın ve uçlarını büyük bir iğnenin içine geçirin. Kordonu kumaşın ters yüzüne çekin, uçlarını düğümleyin ve fazla kısmı kesin.

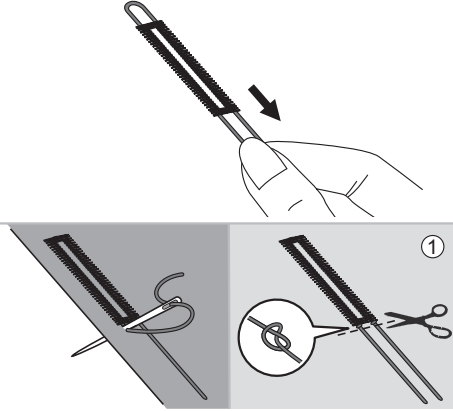

① Ters yüz

Not:

Kumaşın altına bir güçlendirici malzeme (stabilizer) yerleştirerek dikiş yapmanız önerilir.

Düğme dikme

Düğmeler, dikiş makinesi ile dikilebilir.
2 veya 4 delikli düğmeler takılabilir.

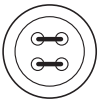
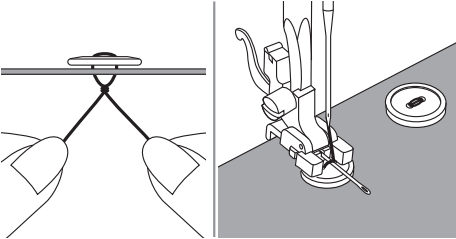
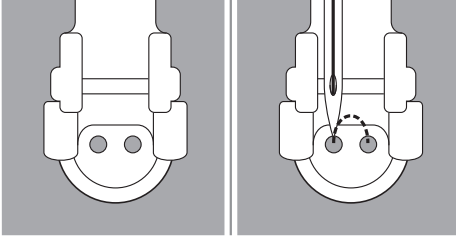
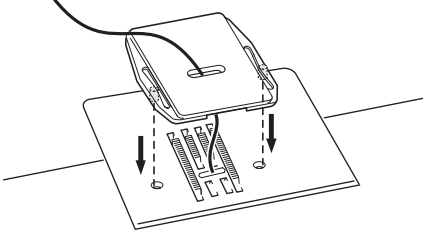
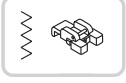

Yama plakasını (darning plate) takın.

Çalışmayı baskı ayağının altına yerleştirin.
Düğmeyi istenilen konuma koyun ve baskı ayağını indirin.

Dikiş genişliğini, düğmenin iki deliği arasındaki mesafeye göre ayarlayın.
El çarkını çevirerek iğnenin düğmenin sol ve sağ deliklerine düzgün şekilde girdiğini kontrol edin.

Eğer düğmeye sap (shank) gerekiyorsa, yama iğnesini düğmenin üzerine yerleştirin ve dikiş yapın.

Üst ipliği kumaşın ters yüzüne çekin ve alt iplik (masura ipliği) ile bağlayın.

4 delikli düğmelerde, önce ön iki delikten dikiş yapın, ardından çalışmayı ileri itin ve arka iki delikten dikiş yapın.

Not:

Çalışmayı bitirdiğinizde, yama plakasını (darning plate) hareket ettirin.

Fermuar takma

Bu ayak, fermuarın her iki tarafına dikiş yapacak şekilde ayarlanabilir. Ayagın kenarı, fermuarı yönlendirerek düz bir şekilde yerleşmesini sağlar.

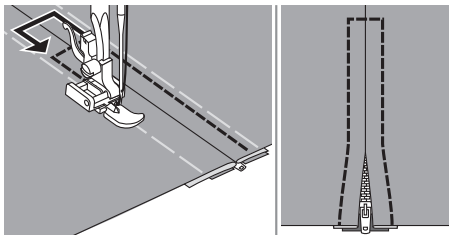
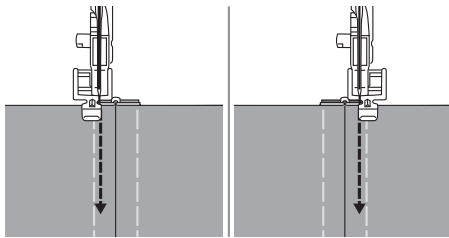
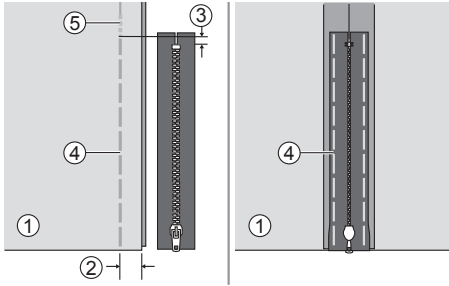

⚠ Dikkat:

Fermuar ayağı yalnızca düz dikiş için kullanılmalıdır.

Diğer desenlerde dikiş yaparken iğne baskı ayağına çarpabilir ve kırılabilir.

Orta yerleştirmeli fermuar takma

Kumaşın ön yüzlerini birbirine bakacak şekilde yerleştirin.

Fermuarın alt durdurma pozisyonundan itibaren sağ kenardan 2 cm uzaklıkta alt dikişi yapın.

İplikleri sabitlemek için birkaç dikişi geri (reverse) yapın.

Dikiş uzunluğunu maksimuma çıkarın, gerilimi 2'nin altına ayarlayın ve kumaşın kalan uzunluğunu tutturun (basting).

Dikiş payını açın.

Fermuarı dişleri dikiş hattına gelecek şekilde dikiş payının üzerine yüzü aşağı bakacak şekilde yerleştirin.

Fermuar şeridini tutturun (basting).

1 — Ters yüz

2 — 2 cm

3 — 5 mm

4 — Tutturma (basting)

5 — Geri dikişler (reverse stitches)

Fermuarın sol tarafını dikerken, baskı ayağı pimini sağ taraf tutucusuna takın.

Fermuarın sağ tarafını dikerken, baskı ayağı pimini sol taraf tutucusuna takın.

Fermuar etrafında dikiş yapma

⚠ Not:

Dikiş yaparken iğnenin fermuara temas etmediğinden emin olun; aksi takdirde iğne eğilebilir veya kırılabilir.

Tutturma (basting) dikişlerini çıkarın ve ütöleyin.

Yan fermuar takma

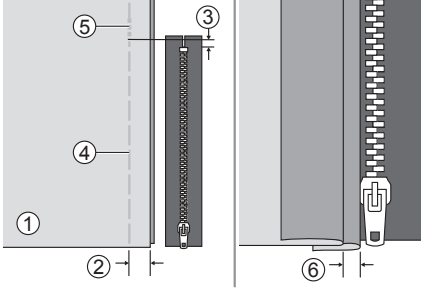

Kumaşın ön yüzlerini birbirine bakacak şekilde yerleştirin. Fermuarın alt durdurma pozisyonundan itibaren sağ kenardan 2 cm uzaklıkta alt dikişi yapın. İplikleri sabitlemek için birkaç dikişi geri (reverse) yapın.

Dikiş uzunluğunu maksimuma çıkarın, gerilimi 2'nin altına ayarlayın ve kumaşın kalan uzunluğunu tutturun (basting).

Dikiş payını sola doğru katlayın.

Dikiş payını sağa doğru katlayarak 3 mm'lik bir kıvrım oluşturun.

- 1 — Ters yüz
- 2 — 2 cm
- 3 — 5 mm
- 4 — Tutturma (basting)
- 5 — Geri dikişler (reverse stitches)
- 6 — 3 mm

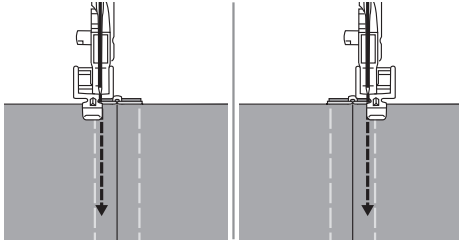

Fermuarın sol tarafını dikerken, baskı ayağı pimini sağ taraf tutucusuna takın.

Fermuarın sağ tarafını dikerken, baskı ayağı pimini sol taraf tutucusuna takın.

Fermuarı, fazladan 3 mm bırakılmış kumaşla birlikte, fermuarın tabanından başlayarak dikiş.

Fermuarın sonundan yaklaşık 5 cm kala, iğneyi kumaş içinde bırakacak şekilde makineyi durdurun, baskı ayağı kolunu kaldırın, fermuarı açın ve dikişe devam edin.

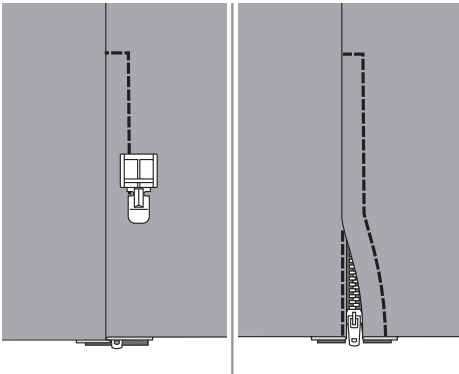

Kumaşın ön yüzü dışa gelecek şekilde çevirin, fermuarın alt ucunu ve sağ tarafını dikiş.

Fermuarın üstünden yaklaşık 5 cm kala durun.

Tutturma dikişlerini çıkarın ve fermuarı açın.

Kalan dikişi tamamlayın.

Büzgü yapma

Hem giyim hem de ev dekorasyonu için idealdir.
İnce ve orta ağırlıktaki kumaşlarda en iyi sonucu verir.

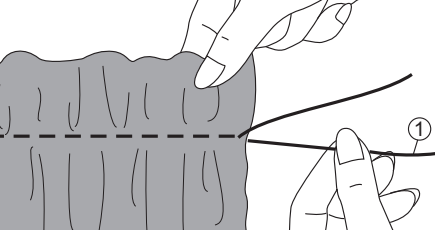

Dikişe başlamadan önce, üst ve masura ipliklerinin yaklaşık 5 cm kadar çekilmiş olduğundan emin olun; böylece dikiş için yeterli iplik bırakılmış olur.

Masura ipliği takma hakkında daha fazla bilgi için, lütfen “Alt ipliği yukarı çıkarma (Bringing up the bobbin thread)” bölümüne bakın.

Gerilimi 2'nin altına ayarlayın.
Bir sıra (veya birden fazla sıra) düz dikiş dikiş.

Masura ipliklerini çekin ve büzgüleri eşit şekilde dağıtın.
İplikleri diğer uçta sabitleyin.

1 — Masura ipliği

Smok dikiři

Büzgülerin üzerinden dikiř veya nakıř yapılarak oluřturulan dekoratif dikiře “smok dikiři” denir. Bu dikiř, gömlelerin ön kısmını veya manřetleri süslemek için kullanılır. Smok dikiři, kumařa doku ve esneklik kazandırır.

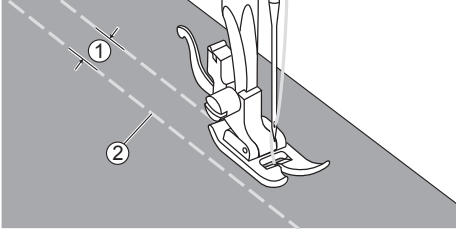

Dikiř uzunluęunu maksimuma çıkarın, gerilimi 2'nin altına ayarlayın ve smok yapılacak alan boyunca 1 cm aralıklarla tutturma (basting) çizgileri dikiñ.

- 1 — 1 cm
- 2 — Tutturma (Basting)

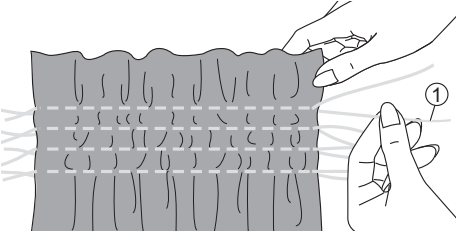

İplikleri bir kenardan düęümleyin. Masura ipliklerini (bobbin thread) çekin ve büzgüleri eřit şekilde daęıtın. İplikleri dięer uęta sabitleyin.

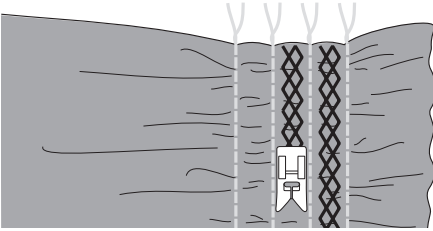

Gerekirse gerilimi azaltın ve düz dikiřler arasına dekoratif desen dikiřlerini dikiñ.

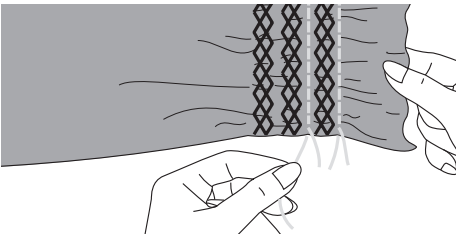

Tutturma (basting) ipliklerini çıkarın.

Serbest Hareketli Yama, Nakış ve Monogram İşleme

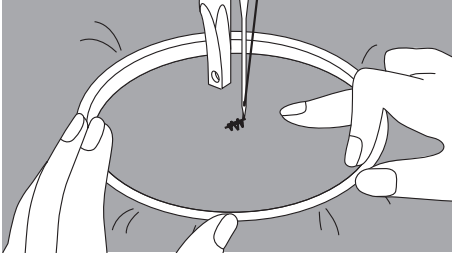
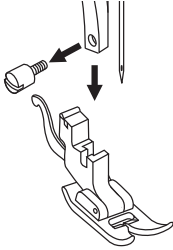
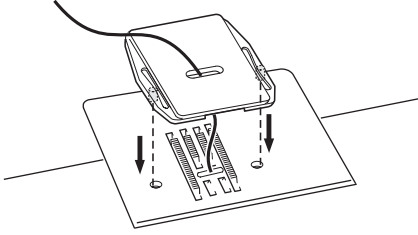

Nakış ve Monogram İşlemeye Hazırlık

Not: Nakış kasnağı makine ile birlikte verilmez.

Baskı ayağını düğme dikme ayağı ile değiştirin.

Yama plakasını (darning plate) takın. Baskı ayağını ve baskı ayağı tutucusunu çıkarın.

Kumaşın üzerine istediğiniz harfleri veya tasarımı çizin.

Kumaşı nakış kasnağına mümkün olduğunca sıkı şekilde yerleştirin.

Kumaşı iğnenin altına yerleştirin. Baskı ayağı çubuğunun en düşük konumda olduğundan emin olun.

El çarkını size doğru çevirerek alt ipliği (masura ipliği) kumaşın içinden yukarı getirin.

Başlangıç noktasında birkaç sabitleme dikişi yapın.

Kasnağı, baş parmak ve işaret parmağıyla tutarken, kumaşı orta ve üçüncü parmakla bastırın ve kasnağın dış kısmını küçük parmakla destekleyin.

⚠️ Dikkat:

Parmaklarınızı hareketli parçalardan, özellikle iğnelerden uzak tutun.

➡️ Not:

Çalışmayı bitirdiğinizde, yama plakasını (darning plate) hareket ettirin.

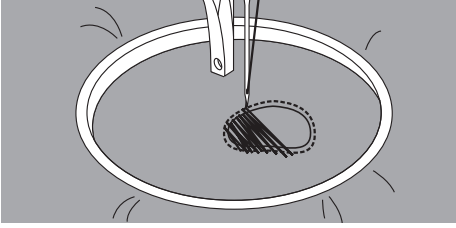

Yama (Darning)

Öncelikle, deliğin etrafını dikiş (iplikleri sabitlemek için).

Soldan sağa doğru çalışarak, deliğin üzerinden sabit ve sürekli bir hareketle dikiş.

Çalışmayı 1/4 tur döndürün ve ilk dikilen yerin üzerinden tekrar dikiş; deliğin üzerinden dikiş işlemi daha yavaş yapın ki iplikler ayrılsın ve iplikler arasında büyük boşluklar oluşmasın.

Not:

Serbest hareketli yama (Free motion darning), makinenin dahili kumaş ilerletme sistemi kullanılmadan yapılır.

Kumaşın hareketi operatör tarafından kontrol edilir.

Dikiş hızı ile kumaş hareketinin uyumlu bir şekilde koordine edilmesi gerekir.

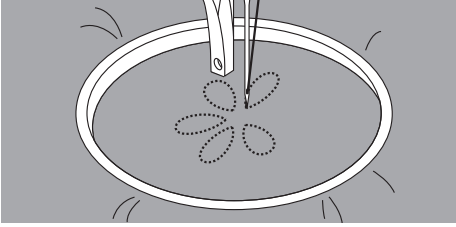

Nakış (Embroidery)

Tasarımın konturunu takip ederek, nakış kasmağını hareket ettirerek dikiş yapın. Hızınızı sabit tutmaya özen gösterin.

Tasarımı doldururken, konturdan içe doğru çalışın. Dikişleri birbirine yakın olacak şekilde yapın.

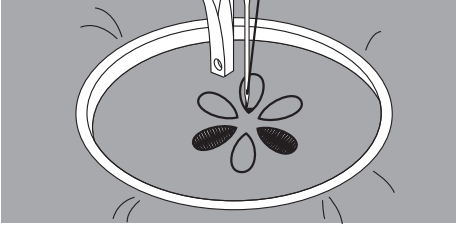

Kasmağı daha hızlı hareket ettirirseniz uzun dikişler, daha yavaş hareket ettirirseniz kısa dikişler elde edersiniz. Tasarımın sonunda, güçlendirme dikişleri ile iplikleri sabitleyin.



Monogram İşleme (Monogramming)

Dikiş sabit bir hızda, harfler boyunca nakış kasmağını yavaş hareket ettirerek yapın.

Harf tamamlandığında, tasarımın sonunda güçlendirme dikişleri ile iplikleri sabitleyin.

Kapitone dikişi

Kumaşın üst ve alt katmanları arasında dolgu malzemesi (batting) yerleştirilmesine “kapitone yapma (quilting)” denir. Üst katman genellikle bir araya getirilmiş, geometrik şekilli birden fazla kumaş parçasından oluşur.

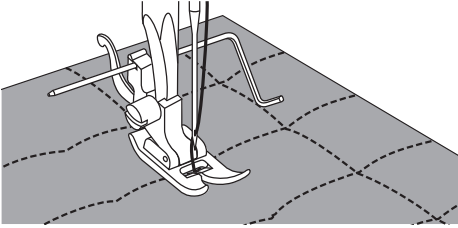
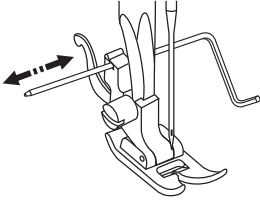

Kenar / Kapitone Kılavuzunun Kullanımı

Gösterildiği gibi kenar / kapitone kılavuzunu baskı ayağı tutucusuna takın ve istediğiniz aralığı ayarlayın.

İlk sıralı dikişi yapın ve kılavuz, bir önceki dikiş sırası boyunca hareket edecek şekilde kumaş üzerinde ilerleyerek sonraki sıraları dikiş.

Kumaş parçalarını birleştirme

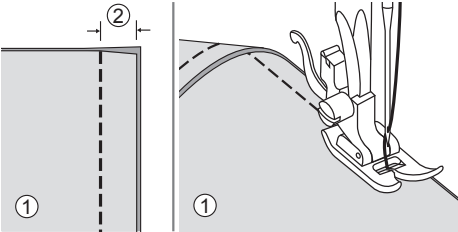

İki kumaş parçasını ön yüzleri birbirine bakacak şekilde yerleştirin ve düz dikiş ile dikiş. Kumaş parçalarını 5 mm dikiş payı bırakarak birleştirin. Baskı ayağının kenarını kumaş kenarı ile hizalayarak dikiş yapın.

1 — Ters yüz
2 — 5 mm



Patchwork Dikiři

Dikiř paylarını açın ve ütüleyerek düzleřtirin.

① Ters yüz

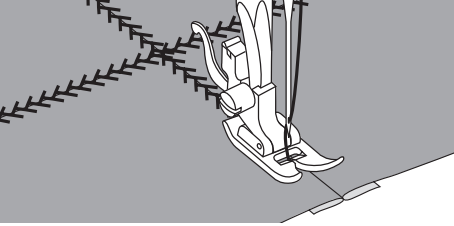
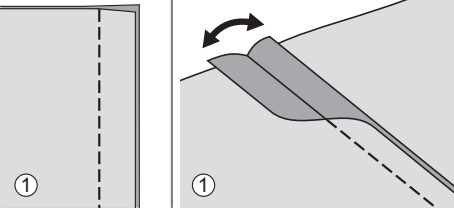

Baskı ayađının merkezini, birleřtirilmiř kumař parçalarının dikiř hattına yerleřtirin ve dikiři dikiř hattının üzerinden geçirecek řekilde yapın.

Aplike

Farklı bir kumaş parçasını istediğiniz bir şekle keserek dekoratif amaçla kullanabilir ve aplikasyon oluşturabilirsiniz.

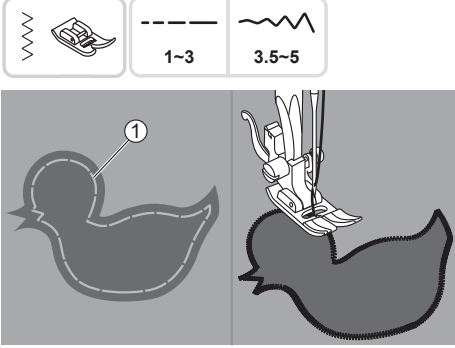

Aplikasyon tasarımını kesin ve kumaşa tutturma (basting) dikişi ile sabitleyin. Tasarımın kenarı boyunca yavaşça dikişin.

①— Tutturma (Basting)

Dikiş hattının dışındaki fazla kumaşı kesin. Hiçbir dikişi kesmediğinizden emin olun. Tutturma ipliklerini çıkarın.

Açık İş (Ajur) Birleştirme Dikişi

Açık bir dikiş payı boyunca yapılan dikiş “ajur (fagoting) dikişi” denir. Bu dikiş, gömlekler ve çocuk giysilerinde kullanılır. Daha kalın iplik kullanıldığında, bu dikiş daha dekoratif bir görünüm kazanır.

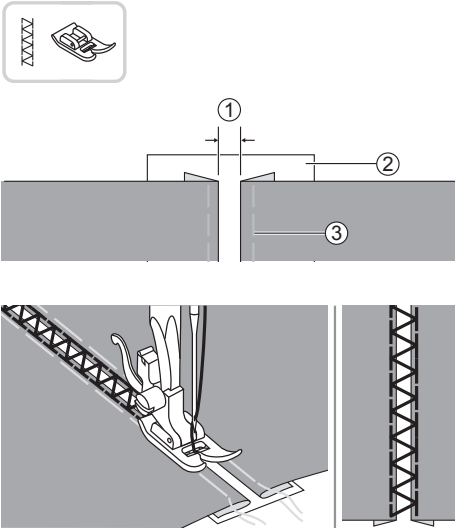

Kumaş parçalarının katlanmış kenarlarını 4 mm aralık ile ayırın ve bir parça ince kâğıt veya suda çözünebilir güçlendirici (stabilizer) üzerine tutturarak (basting) sabitleyin.

1 — 4 mm

2 — İnce kâğıt veya suda çözünebilir güçlendirici

3 — Tutturma (Basting)

Baskı ayağının merkezini, iki kumaş parçasının merkezine hizalayın ve dikişe başlayın. Dikişi bitirdikten sonra, kâğıdı çıkarın.

Dilimli Dikiş

Midye şeklinde tekrarlayan dalgalı desene “dilimleme (scalloping)” denir. Bu dikiş, gömleklerin yaka kısmını ve örme projelerin kenarlarını süslemek için kullanılır.

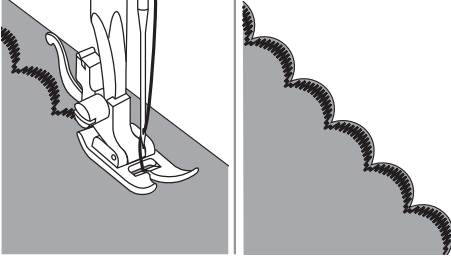

Dilimli Kenar Süslemesi (Scalloped Edging)

Kumaşın kenarı boyunca dikiş yapın, dikişi kumaşın tam kenarına dikmemeye dikkat edin. Daha iyi sonuç için, dikmeden önce kumaşa spray nişasta uygulayın ve sıcak ütü ile bastırın. Dikiş hattı boyunca fazla kumaşı kesin; dikişleri kesmemeye dikkat edin.

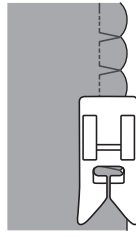
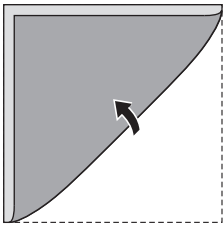

Midye Kıvrırma Dikişi (Shell Tuck Stitching)

Hafif bir kumaş kullanın (örneğin triko). Kumaşı çapraz (bias) şekilde katlayın. İğne sağa sallandığında, iğnenin kumaşın katlı kenarını hafifçe geçmesine izin verin. Dikişi tamamladıktan sonra, kumaşı açın ve kıvrımları tek tarafına doğru ütülererek düzleştirin.

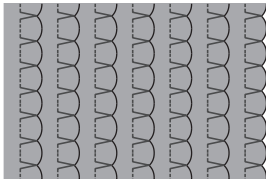

Bertaraf / Atık Yönetimi



Elektrikli cihazları karışık evsel atık olarak atmayın, bunun yerine ayrı toplama noktalarını kullanın. Mevcut toplama sistemleri hakkında bilgi almak için yerel yönetiminizle iletişime geçin.

Elektrikli cihazlar dökme alanlarına veya çöplüklere atılırsa, zararlı maddeler yeraltı sularına sızabilir ve besin zincirine karışarak sağlığınıza zarar verebilir.

Eski cihazınızı yenisi ile değiştirirken, satıcı eski cihazınızı geri almak ve en azından ücretsiz olarak bertaraf etmekle yasal olarak yükümlüdür.

