

VERITAS® Marion



TR

Hızlı kullanma kılavuzu

S. 19 - 35

TR

Bu hızlı kullanma kılavuzu önemli güvenlik talimatlarını ve temel işlemleri açıklamaktadır. Ayrıntılar için lütfen www.veritas-sewing.com/en/marion/ adresinden WEB kılavuzuna bakın.

Değerli Müşterimiz,

Bilgisayarlı dikiş makinenizi satın aldığınız için sizi tebrik ederiz. Büyük bir özenle üretilmiş olup doğru bakım yapılırsa size uzun yıllar iyi hizmet verecek olan kaliteli bir ürün satın aldınız.

İlk kez kullanmadan önce, elinizdeki kılavuzu dikkatlice okumanızı ve güvenlik talimatlarına özellikle dikkat etmenizi rica ediyoruz. Bu kılavuzu okumamış kişiler cihazı kullanmamalıdır.

Bu kılavuzda, bilgisayarlı dikiş makinenizin olası uygulamaları hakkında bilmeniz gereken her şeyi bulacaksınız. Herhangi bir sorunuzun cevapsız kalması durumunda, satıcınıza başvurmanızı rica ederiz.

Size bol keyifler ve büyük dikiş başarıları dileriz!
Makine, servis ve müşteri hizmetleri ile ilgili sorular



<https://www.veritas-sewing.com/tr/temas/>

İçindekiler

Bertaraf edilmesi	19
Önemli güvenlik talimatları	20 - 21
Makinenin ana parçaları	21
Makine Kontrol Düğmeleri	22
LCD Ekran	22
Dikişe genel bakış	23
Aksesuarlar	24
Makinenin bağlanması	24
Baskı ayağının değiştirilmesi	25
Masuranın sarılması	25 - 26
Masuranın takılması	26
Üst ipliğin geçirilmesi	27
İğneye iplik geçiricinin kullanılması	28
Alt ipliğin çekilmesi	29
Dikiş	29
İğnenin / besleme dişlisinin değiştirilmesi	30
Desen dengesi seçim	30
Çalıştırma düğmeleri	31 - 34
Seçim düğmeleri	34 - 35

Bertaraf edilmesi



Cihaz veya ambalaj üzerindeki bu sembol, cihazın ayrıştırılmamış belediye atığı olarak değerlendirilmemesi gerektiğini, ayrı olarak atılması gerektiğini belirtir. Cihazı, AB içinde ve elektrikli ve elektronik cihazlar için ayrı toplama sistemlerine sahip diğer Avrupa ülkelerinde elektrikli ve elektronik cihazların geri dönüşümü ve bertarafı için bir toplama noktasında bertaraf edin. Cihazı doğru şekilde imha ederek, eski cihazların yanlış kullanımından kaynaklanabilecek çevre ve sağlık risklerini önlemeye yardımcı olursunuz. Malzemelerin geri dönüştürülmesi doğal kaynakların korunmasına yardımcı olur. Tehlikeli bir kusuru olan cihazları derhal atın ve artık kullanılmayacaklarından emin olun. Bu cihaz 2012/19/EU sayılı Avrupa Direktifi-ne tabidir. Halihazırda yürürlükte olan yönetmeliklere uyun. Şüpheleniyorsanız, atık imha kuruluşunuzla iletişime geçin. Cihazı yenisiyle değiştirirseniz, satıcı yasal olarak eskisini en azından ücretsiz olarak atılmak üzere kabul etmekle yükümlüdür. Almanya pazarı için aşağıdakiler geçerlidir: Yeni bir cihaz satın alırken, eski cihazı satıcınıza iade etme hakkına sahipsiniz. En az 400 metrekare satış alanına sahip elektrikli ve elektronik cihaz perakendecileri ve en az 800 metrekare satış alanına sahip düzenli olarak elektrikli ve elektronik cihaz satan gıda perakendecileri de, yeni bir cihaz satın alınmasa bile, eski cihazların boyutu 25 cm'yi geçmiyorsa, eski cihazları ücretsiz olarak geri almakla yükümlüdür. Geri alma seçenekleri hakkında yerel perakendecinize danışın. Eski cihazınız kişisel veriler içeriyorsa, iade etmeden önce bunları silmek sizin sorumluluğunuzdadır.

Önemli Güvenlik Talimatları

Elektrikli bir cihaz kullanırken, temel güvenlik talimatlarına her zaman uyulmalıdır Bilgisayarlı dikiş makinenizi kullanmadan önce lütfen bu kullanma kılavuzunu baştan sona okuyun ve referans olarak saklayın.

TEHLİKE – Elektrik çarpması riskini azaltmak için:

1. Bilgisayarlı dikiş makinesi fişe takılıyken asla gözetimsiz bırakılmamalıdır.
2. Bu cihazı kullandıktan hemen sonra ve temizlemeden önce daima fişini prizden çekin.

UYARI – Yanık, yangın, elektrik çarpması veya kişisel yaralanmaları önlemek için:

1. Elektrikli cihazlar çocuk oyuncakı değildir. Dikiş makinesiyle oynamalarını önlemek için çocuklar gözetim altında tutulmalıdır. Dikiş makinesinin çocuklar tarafından veya çocukların yakınında kullanılması durumunda daha dikkatli olunması gerekir.
2. Bu bilgisayarlı dikiş makinesi sadece bu kılavuzda açıklandığı şekilde kullanılmalıdır. Aksesuarlar yalnızca bu kılavuzdaki açıklamalara ve üreticinin önerilerine uygunsa kullanılmalıdır, aksi takdirde cihaz hasar görebilir.
3. Bir kablo veya konektör hasar görmüşse, düzgün çalışmıyorsa veya arızalıysa, cihaz düşürülmüşse veya hasar görmüşse ya da suyla temas etmişse dikiş makinesini asla kullanmayın. Bu durumların her birinde, elektrikli veya mekanik parçaların ayarlanması için lütfen bilgisayarlı dikiş makinesini kontrol ettirmek ve onartmak üzere en yakın yetkili satıcıya veya servis merkezine götürün.
4. Havalandırma delikleri tıkalıyken dikiş makinesini asla çalıştırmayın. Cihazın havalandırma deliklerini ve ayak pedalını tüy, toz ve kumaş atıklarından uzak tutun.
5. Parmaklarınızı tüm hareketli parçalardan uzak tutun. Dikiş iğnesinin yakınında daha dikkatli olunması gerekir. İğne, baskı ayağı kaldırma kolu vb. hareketli parçalar özellikle eller ve parmaklar için tehlikelidir. Makine kullanımdayken dikiş alanı sürekli olarak izlenmelidir. İğne değiştirme, iplik geçirme, masura takma veya ayak değiştirme gibi makine üzerindeki ayarlamalar yalnızca makine kapalıyken (Ana düğme "O" konumuna ayarlı) yapılmalıdır.
6. Kılavuza uygun olarak bakım yapılırken, örneğin kapak çıkarılırken, cihaz yağlanır veya temizlenirken ya da ampul değiştirilirken, dikiş makinesinin elektrik bağlantısını her zaman kesin. Bu, elektrik fişinin çekilmesi anlamına gelir. Ayrıca cihaz taşınırken veya kullanım dışı kaldığında da elektrik fişini çekin.
7. Kapatmak için ana düğmeyi "O" konumuna getirin ve fişi çekin. Makinenin yanından ayrılırken, kazara çalışmasından kaynaklanan yaralanmaları önlemek için daima fişi prizden çekin.
8. Fişi prizden çıkarmak için kabloyu çekmeyin. Bağlantıyı kesmek için her zaman kabloyu değil fişin kendisini tutun.
9. Güç kablosu köşelerden veya kenarlardan sarkmamalı veya ezilmemelidir (Elektrik çarpması riski!). Kabloyu kimsenin takılıp düşmeyeceği şekilde yerleştirin.
10. Her zaman bu dikiş makinesiyle birlikte verilen doğru iğne plakası kapağını kullanın. Yanlış iğne plakası kapağının kullanılması iğnenin kırılmasına neden olabilir.
11. Eğri veya kırık iğneler kullanmayın.
12. Cihazı her zaman kuru, sabit ve düz bir çalışma yüzeyi üzerinde kullanın. Sıcak yüzeylerden ve açık alevden uzak tutun.
13. Dikiş sırasında kumaşı çekiştirmeyin veya yırtmayın; bu iğneyi aşırı bükerek kırılmasına neden olabilir.
14. Bilgisayarlı dikiş makinesinin açıklıklarına herhangi bir eşya sokmayın veya düşürmeyin.
15. Bilgisayarlı dikiş makinesini açık havada kullanmayın.
16. Bilgisayarlı dikiş makinesini, itici gazların (örn. spreylere) veya oksijenin kullanıldığı odalarda kullanmayın.
17. Normal çalışma koşulları altında ses basıncı/gürültü seviyesi 75 dB(A)'dır.
18. Bilgisayarlı dikiş makinesi düzgün çalışmazsa, dikiş makinesini kapatın veya fişini çekin.
19. Ayak pedalının üzerine asla bir şey koymayın!
20. Bu cihaz, güvenliklerinden sorumlu bir kişi tarafından gözetim altında tutulmadıkça veya cihazın güvenli kullanımı ve ortaya çıkan riskler hakkında tam olarak bilgilendirilmedikçe, sınırlı fiziksel, duyuşsal veya zihinsel yeteneklere sahip kişiler (çocuklar dahil) veya deneyim veya beceri eksikliği bulunan kişiler tarafından kullanılmak üzere tasarlanmamıştır.
21. Çocukların cihazla oynamalarını önlemek için gözetim altında tutulmaları gerekir.
22. Cihazı asla ıslak bir durumda veya ortamda kullanmayın.
23. Cihazı asla suya veya diğer sıvılara daldırmayın (Elektrik çarpması riski!).
24. Cihazı sadece alternatif akımlara (100-240 V) bağlayın.
25. Cihazla birlikte bir topraklama hatası devre kesicisi kullanmanızı öneririz.
26. Bilgisayarlı dikiş makineniz bir LED ışık ile donatılmıştır. LED ışık hasar görürse, tehlikeyi önlemek için üretici veya müşteri hizmetleri tarafından değiştirilmelidir.

27. Dikiş makinesi sadece C-9000 tipi ayak kumandası ile kullanılmalıdır.
28. Ayak pedalına bağlı bağlantı kablosu hasar görürse, tehlikeyi önlemek için üretici ve müşteri hizmetleri veya benzer şekilde kalifiye bir kişi tarafından değiştirilmelidir.
29. Bu kılavuzu cihazın yakınında uygun bir yerde saklayın. Cihazı üçüncü bir tarafa verirken lütfen bu kılavu-
zu da iletin.

GÜVENLİK UYARILARINI GÜVENLİ BİR YERDE SAKLAYIN.

Bu bilgisayarlı dikiş makinesi sadece evde kullanım için tasarlanmıştır.

Makinenin ana parçaları

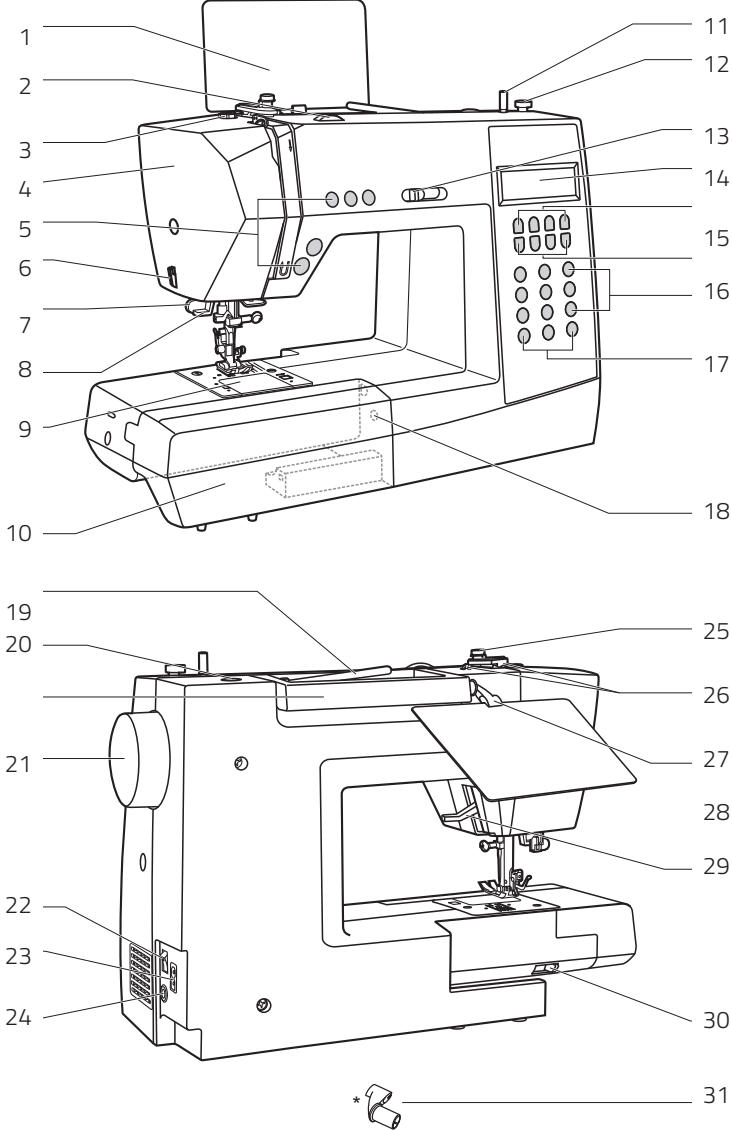

Makinenin ana parçaları

- 1 Dikiş deseni plakası (plaka, klips aksesuar kutusundadır)
- 2 Gerginlik kadranı
- 3 Masura ipliği kılavuzu
- 4 Alın plakası
- 5 Çalıştırma düğmeleri
- 6 İplik kesici
- 7 İlik kolu
- 8 Otomatik iğneye iplik geçirci
- 9 İğne plakası kapağı
- 10 Dikiş tablası ve aksesuar kutusu
- 11 Masura sarıcı mili
- 12 Masura sarıcı stoperi
- 13 Hız sınırlama ayar kolu
- 14 LCD ekran
- 15 Çalıştırma düğmeleri
- 16 Seçim düğmeleri
- 17 Çalıştırma düğmeleri
- 18 Desen ayar kadranı
- 19 Yatay makara pimi
- 20 Yardımcı makara pimi için delik
- 21 El çarkı
- 22 Ana güç düğmesi
- 23 Güç kablosu soketi
- 24 Ayak kumandası konektörü
- 25 Masura ipliği kılavuzu
- 26 Üst iplik kılavuzu
- 27 Dikiş deseni plakasını klipslemek için açıklık*
- 28 Tutamak
- 29 Baskı ayağı kaldırma kolu
- 30 Besleme dişlisi kolu
- 31 Dikiş desen plakası klipsi (Dikiş desen plakası klipsi aksesuar kutusundadır)

Makine Kontrol Düğmeleri

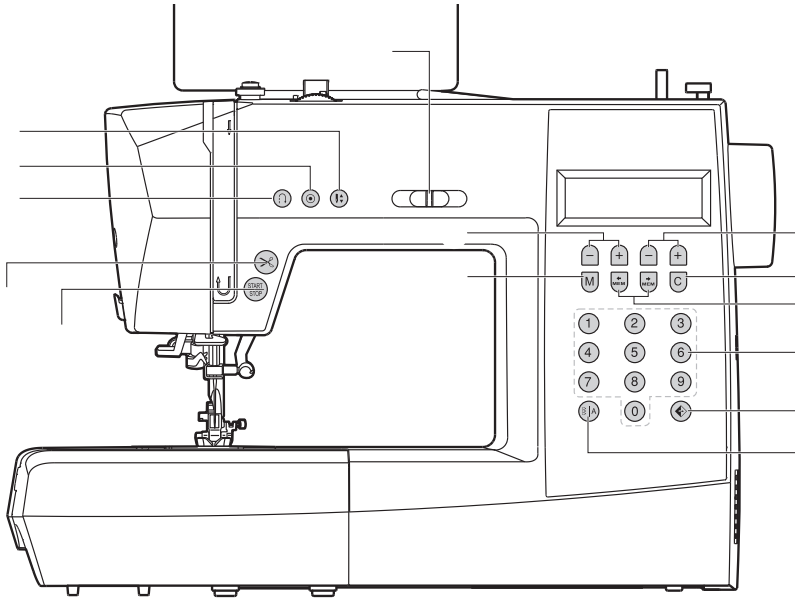

C. Seçim düğmeleri

- 12 Düzenleme düğmesi - Dekoratif dikiş kombinasyonlarını dikerken ek bir desen ayarlamak için bu düğmeye basın.
- 13 Hafıza düğmesi - Hafızaya girmek veya oluşturulan desen kombinasyonunu hafızaya kaydetmek için bu düğmeye basın.
- 14 Silme düğmesi - Yanlış bir desen seçilmiş veya hafızaya alınmışsa, bu düğmeye basıldığında silinir.
- 15 Doğrudan desen seçimi ve sayı düğmeleri - 10 doğrudan desene anında erişim veya istenen deseni seçmek için sayı düğmeleriyle desen numarasını girin.
- 16 Hız sınırlama ayar kolu
Dikiş hızını değiştirmek için bu kolu kaydırın.

A. Çalıştırma düğmeleri

- 1 BAŞLAT/DURDUR düğmesi
Makineyi başlatmak veya durdurmak için bu düğmeye basın.
- 2 İplik kesici düğmesi
Dikişi bitirdikten sonra bu düğmeye basarsanız makine iplikleri kesecektir.
- 3 Ters dikiş düğmesi
Dikişleri tersine dikmek veya düşük hızda takviye dikişleri dikmek için bu düğmeye basılı tutun.
- 4 Otomatik kilit düğmesi
Kilit dikişlerini hemen veya mevcut desenlerin sonunda dikmek ve otomatik olarak durmak için bu düğmeye basılı tutun.
- 5 İğne yukarı/aşağı konum düğmesi
İğneyi yukarı ya da aşağı konuma getirmek için bu düğmeye basın. İğne, düğmeye tekrar basılana kadar seçilen konumda duracak şekilde programlanacaktır. LCD ekranda ilgili sembol yanar.

B. Çalıştırma düğmeleri

- 6 Mod seçim düğmesi - Doğrudan modu, yardımcı ve dekoratif desen modu, blok harf modu ve yazı harfi modunu seçmek için bu düğmeye basın.
- 7 Dikiş genişliği ayar düğmeleri
Dikiş genişliğini ayarlamak için bu düğmeye basın.
- 8 Dikiş uzunluğu ayar düğmeleri
Önceden programlanmış dikiş uzunluğunu ayarlamak için bu düğmeye basın.
- 9 Çift iğne düğmesi - Dikiş için çift iğne kullanırken genişlik aralığını sabitlemek için bu düğmeye basın.
- 10 Ayna düğmesi
Bir yansıma deseni dikmek için bu düğmeye basın.
- 11 Uzatma düğmesi - B Grubu Desen 33 ila 45 bu düğmeye basılarak normal uzunluğunun beş katına kadar uzatılabilir.

LCD Ekran

Sembollerin anlamları



İğneyi kaldırın



Baskı ayağını kaldırın



Baskı ayağı indirin

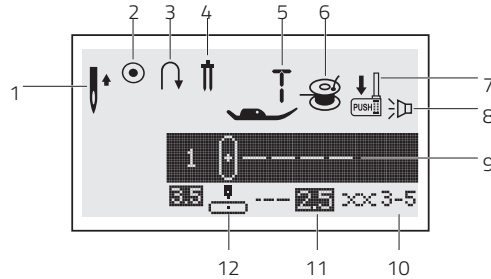

Desenli LCD ekran

- 1 İğne yukarı konumu
- 2 Otomatik kilit
- 3 Ters dikiş
- 4 İkiz iğne
- 5 Önerilen baskı ayağı
- 6 Masura sarma
- 7 İplik kolu
- 8 Ses açık
- 9 Desen
- 10 Gerginlik
- 11 Dikiş uzunluğu
- 12 İğne konumu

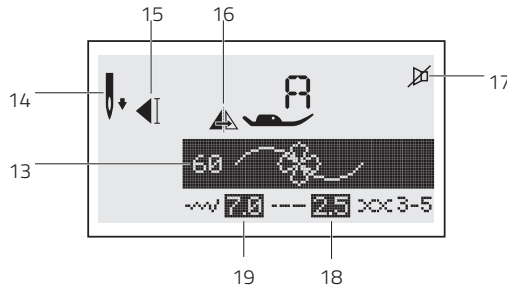

- 13 Desen numarası
- 14 İğne aşağı konumu
- 15 Otomatik durdurma
- 16 Ayna
- 17 Ses kapalı
- 18 Dikiş uzunluğu
- 19 Dikiş genişliği

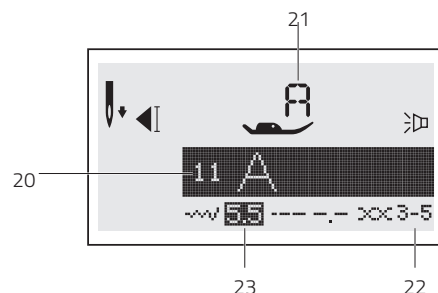

Alfabetli LCD ekran

- 20 Desen numarası
- 21 Önerilen baskı ayağı
- 22 Gerginlik
- 23 Dikiş genişliği

Dikiş genel bakış

Doğrudan modda standart dikişler

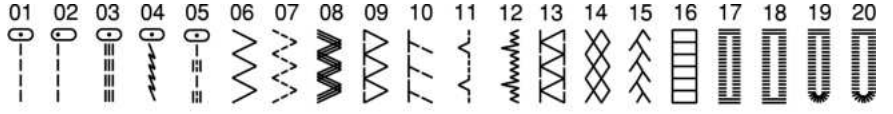
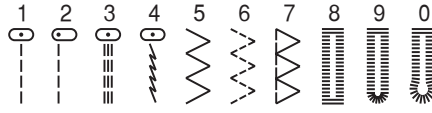

Desen Moduna göre B Grubu dikiş desenleri.

(Genel ve dekoratif dikişler ve desenler)

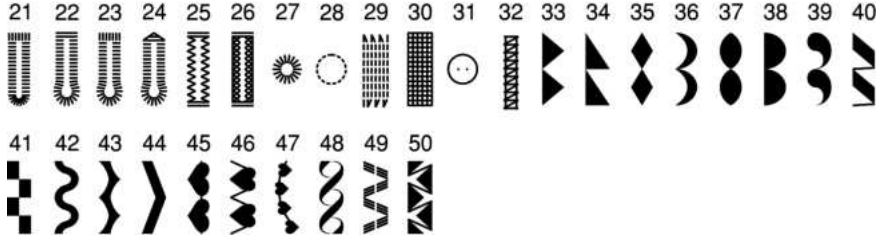

C Grubu desenler

NOT: Bazı tablolardaki kırmızı bölüm her bir dikişin tek birimini göstermektedir.

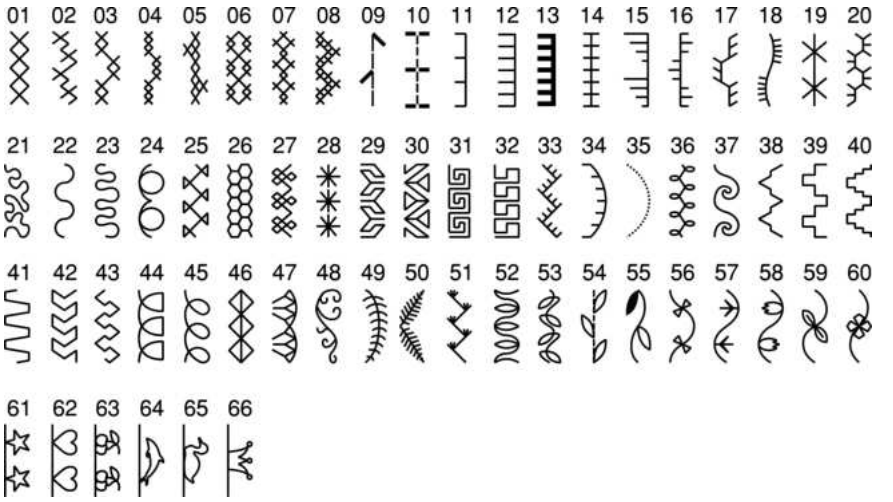

Alfabe Moduna göre dikiş desenleri.

—

Blok stili



Yazı Stili

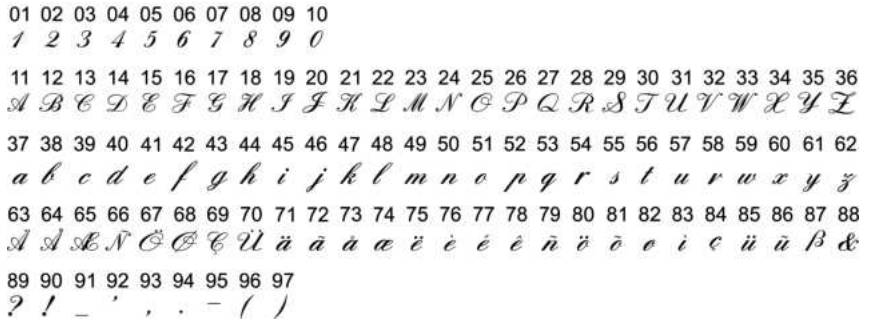

Aksesuarlar

Standart aksesuarlar

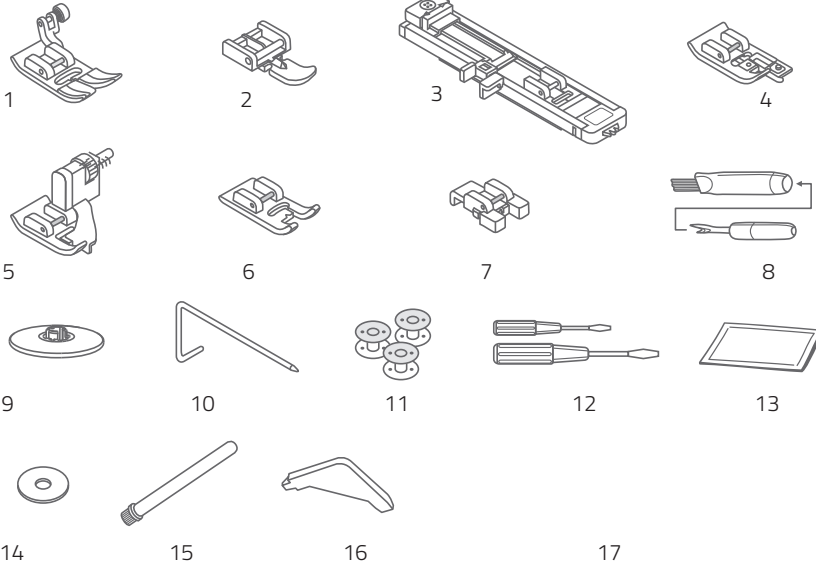

İsteğe bağlıdır

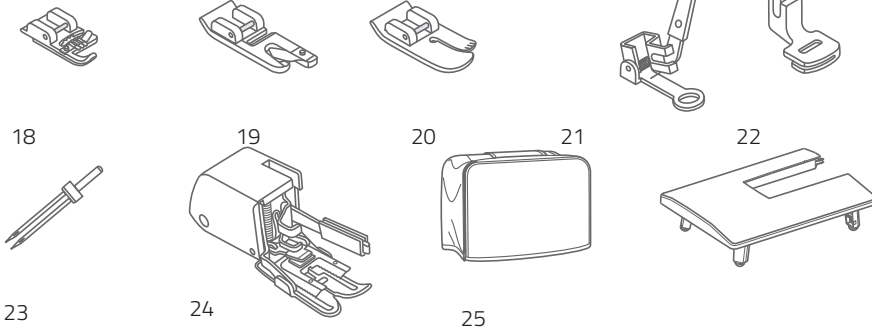

Standart aksesuarlar

- 1 Çok amaçlı ayak (T)
- 2 Fermuar ayağı (I)
- 3 İlik ayağı (D)
- 4 Sürfile ayağı (E)
- 5 Gizli kenar katlama ayağı (F)
- 6 Saten dikiş ayağı (A)
- 7 Düğme dikme ayağı (H)
- 8 Fırça / dikiş sökücü
- 9 Makara tutucu
- 10 Kenar / kapitone kılavuzu
- 11 Masura (3x)
- 12 Tornavida (büyük ve küçük)
- 13 İğne paketi
- 14 Makara pimi contası
- 15 Yardımcı makara pimi
- 16 L tornavida
- 17 Uzatma tablası

İsteğe bağlıdır

- 18 Kordonlama ayağı (M)
- 19 Kıvrılmış kenar katlama ayağı (K)
- 20 Kapitone ayağı (P)
- 21 Gözeme/ nakış ayağı
- 22 Büzgü dikiş ayağı
- 23 İkiz iğne
- 24 Yürüme ayağı
- 25 Dikiş makinesi toz kapağı

Lütfen www.veritas-sewing.com/en-marion/ web sitemizi ziyaret edin. Orada yer alan kullanma kılavuzunda, her bir dikiş ayağının kullanımına ilişkin ayrıntılı bir açıklama bulacaksınız.

Güç Kaynağı

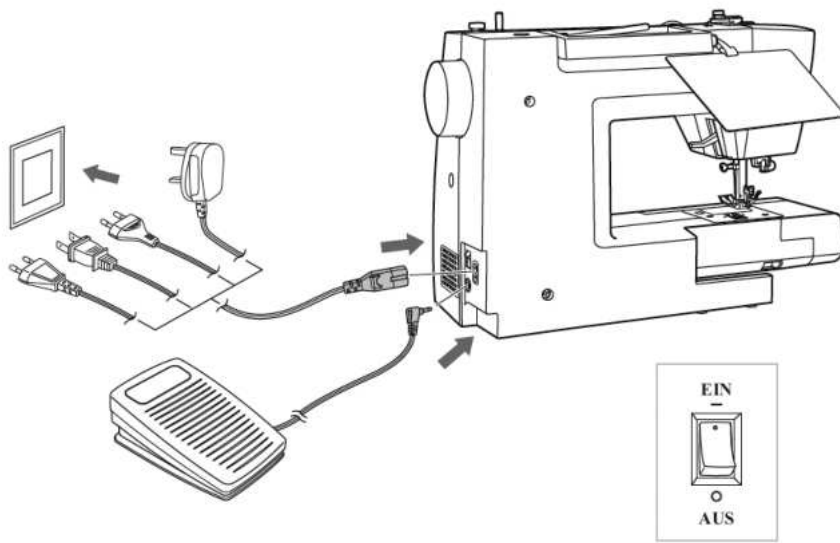

DİKKAT: Makine kullanılmadığında ve parçaları takmadan veya çıkarmadan (örneğin iğne değiştirmeden) önce daima makinenin fişinin güç kaynağından çıkarıldığından ve ana şalterin kapalı konumunda ("0") olduğundan emin olun.

Makinenin güç kaynağına bağlanması

Güç kaynağını bağlamadan önce, makine üzerinde gösterilen voltaj ve frekansın elektrik gücünüze uygun olduğundan emin olun.

1. Makineyi dengeli bir yüzeye yerleştirin.
2. Ayak kumandasını konektöre bağlayın.
3. Güç hattı kablosunu, 2 delikli fişi güç kablosu soketine takarak makineye bağlayın.
4. Güç hattı fişini elektrik prizine takın.
5. Güç düğmesini "-" konumuna (AÇIK) getirin.
6. Düğme açık konuma getirildiğinde dikiş lambası yanacaktır.

Bağlantıyı kesmek için güç düğmesini kapalı ("0") konumuna getirin, ardından fişi prizden çıkarın.

Baskı ayağı

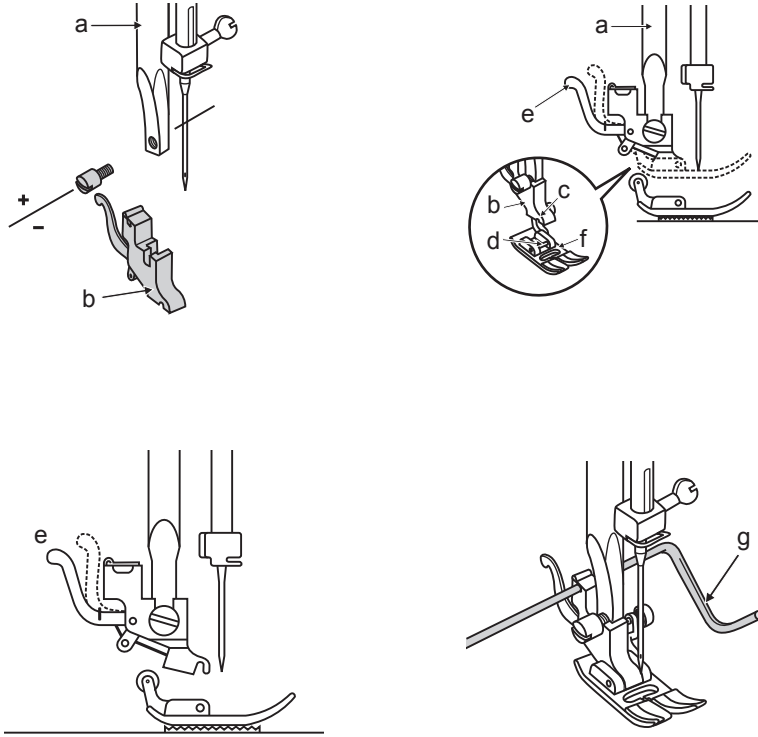

DİKKAT: Baskı ayağını değiştirirken güç düğmesini kapalı ("O") konuma getirin.

Baskı ayağının takılması / değiştirilmesi

Baskı ayağı tutucusunun takılması

1. Baskı ayağı kaldırma kolunu kaldırarak baskı ayağı çubuğunu (a) kaldırın.
2. Baskı ayağı tutucusunu (b) şekilde gösterildiği gibi takın.

Baskı ayağının takılması

1. Baskı ayağı tutucusunu (b) oyuk kısım (c) doğrudan pim üzerine gelene kadar indirin.
2. Kolu (d) kaldırın.
3. Baskı ayağı tutucusunu (b) indirin; baskı ayağı (f) otomatik olarak yerine oturacaktır.

Baskı ayağının çıkarılması

1. Baskı ayağını kaldırın. Kolu (e) kaldırın; ayak devreden çıkacaktır.

Kenar / kapitone kılavuzunun takılması

1. Kenar / kapitone kılavuzu (g) şekilde gösterildiği gibi takılabilir. Kenar katlama, pile, kapitone vb. için gerektiği gibi ayarlayın.

Masuranın sarılması

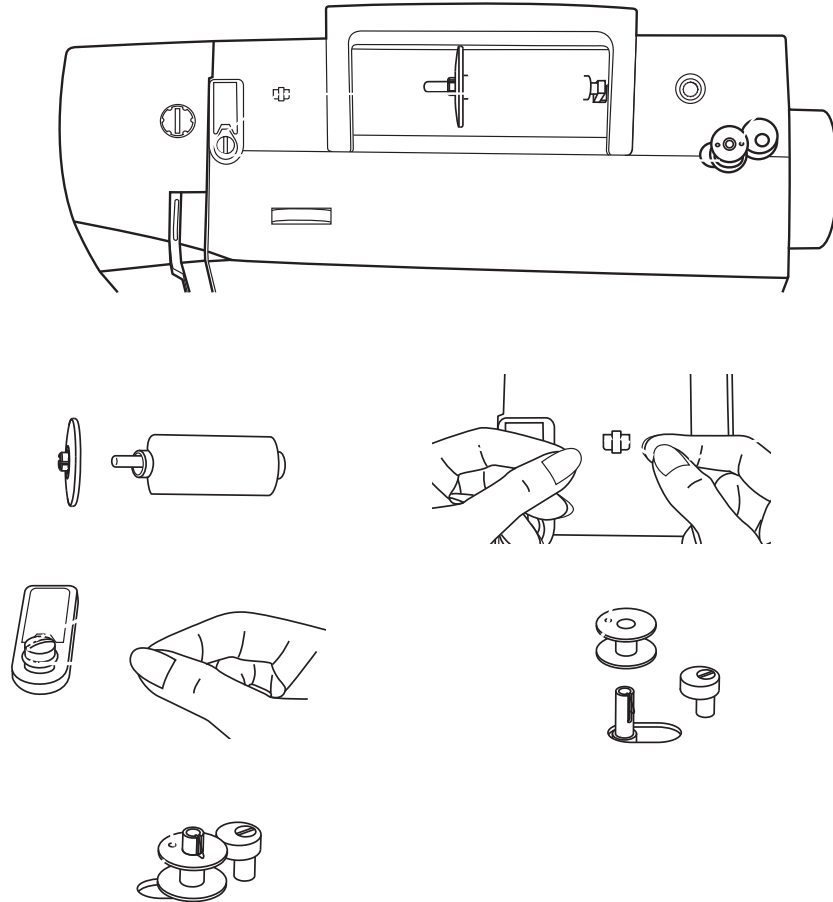

Masuranın sarılması

İpliği ve makara tutucuyu makara pimine yerleştirin. Daha büyük iplik makaraları için, makara tutucunun büyük tarafını makaraya doğru yerleştirin. Daha küçük iplik makaraları için makara tutucunun küçük tarafını makaraya doğru yerleştirin veya küçük makara tutucuyu kullanın. İplik makarasında iplik tutucu bir yarık varsa, makaranın bu ucunu sağa doğru yerleştirin; böylece iplik masurayı sararken sıkışmaz.

İpliği iplik kılavuzuna oturtun.

İpliği masura sarıcı gergi diskinin (masura ipliği kılavuzu) etrafına saat yönünün tersine sarın.

İpliğin ucunu şekilde gösterildiği gibi masuradaki iç deliklerden birinden geçirin ve boş masurayı milin üzerine yerleştirin.

Masurayı sağa doğru itin.

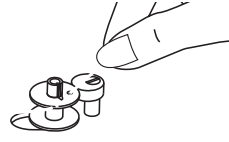
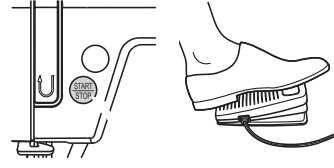
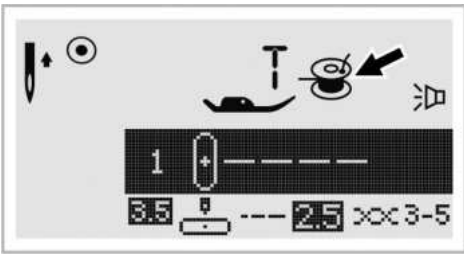

Masuranın sarılması

Masura sarıcı mili "masura sarma konumu" olan sağa doğru itildiğinde, LCD ekranda sembol belirir. Masura sarıcı mili "dikiş konumu" olan sola doğru itildiğinde sembol LCD ekrandan kaybolacaktır.

İpliğin ucunu bir elinizle sıkıca tutun.

Başlat/durdur düğmesine veya ayak kumandasına basın.

Masura birkaç tur sarıldıktan sonra makineyi durdurun ve ipliği masuranın deliğine yakın bir yerden kesin. Masurayı dolana kadar sarmaya devam edin. Masura dolduğunda motor otomatik olarak durur. Başlat/Durdur düğmesine basarak veya ayak kumandasını bırakarak makineyi durdurun. Masura sarıcı milini sola doğru itin.

İpliği kesin ve ardından masurayı çıkarın.

NOT: Masura sarıcı düğmesi sağa, "masura sarma konumuna" getirildiğinde (LCD ekranda ilgili sembol "görünür"), makine dikiş yapmaz ve el çarkı dönmez. Dikişe başlamak için, masura sarıcı düğmesini sola, "dikiş konumuna" itin (sembol kaybolur).

Masuranın takılması

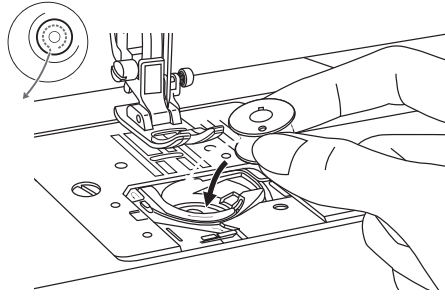
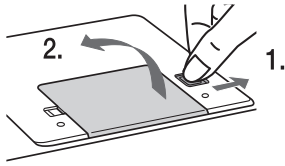

Masuranın takılması

Masurayı takarken veya çıkarırken, iğne tamamen kaldırılmalıdır; bu nedenle "iğne yukarı / aşağı" düğmesine basın. Baskı ayağını da kaldırın. Ardından makineyi kapatın.



DİKKAT: Masurayı takmadan veya çıkarmadan önce güç düğmesini kapalı ("0") konuma getirin.

Kolu sağa doğru bastırarak (ok) kolu ayırın ve masuranın üzerindeki şeffaf kapak plakasını çıkarın.

Masurayı, iplik saat yönünün tersine (ok) akan şekilde masura yuvasına yerleştirin.

İpliği yarıktan (A) çekin.

Bir parmağınızla masuranın üstünü hafifçe tutun. İpliği ok işaretlerinden dikiş plakası iplik kılavuzuna (A)'dan (B)'ye doğru yürütün.

İpliği ok işaretlerinden dikiş plakası iplik kılavuzuna (B)'den (C)'ye doğru çekin. Fazlalık ipliği kesmek için ipliği (C) noktasındaki kesme bıçağının üzerinden geri çekin.

Masura kapak plakasını kapatın. Önce sol taraftaki kapak plakasını yerleştirin, ardından yerine oturana kadar sağa doğru bastırın.

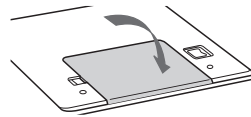
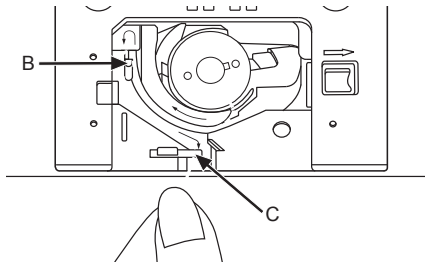
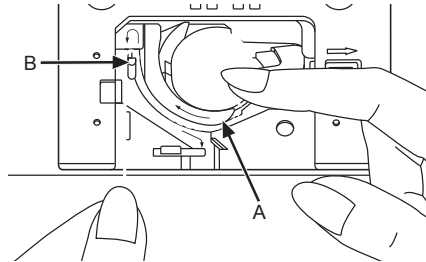
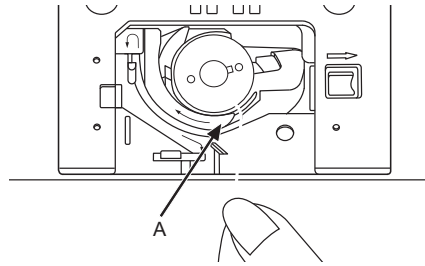

Üst ipliğin geçirilmesi

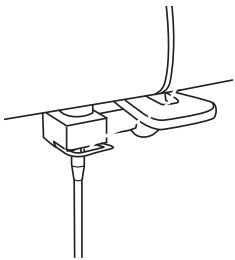
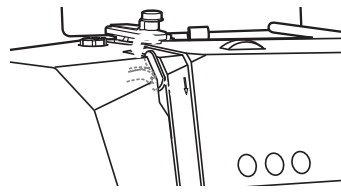
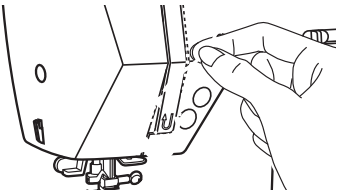
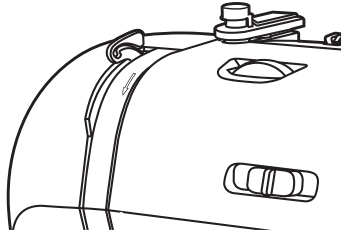
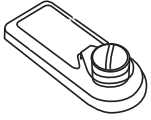
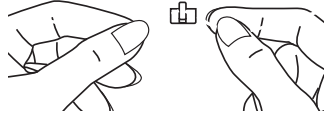
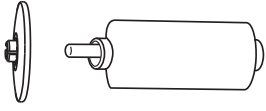
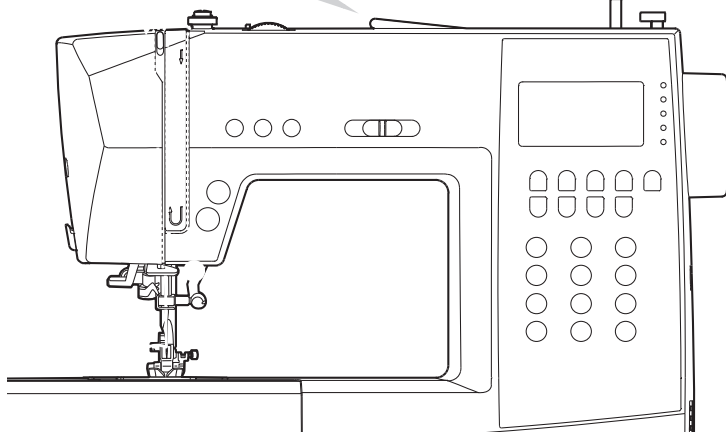
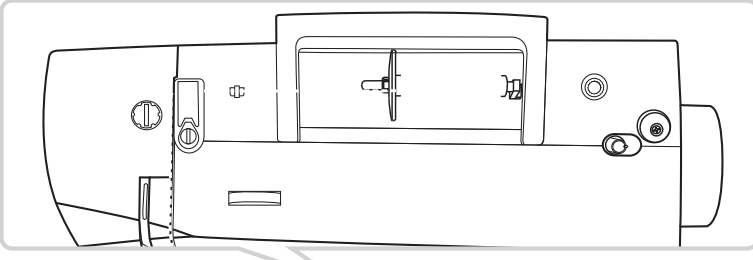

Üst ipliğin geçirilmesi

NOT: Üst ipliğin geçirilmesi çok kolaydır. İplik geçirme işleminin doğru şekilde yapılması önemlidir, çünkü bu yapılmazsa çeşitli dikiş sorunları ortaya çıkabilir.

Önce makineyi güç düğmesi ile açın ("-" konumu). İğneyi "iğne yukarı/aşağı" düğmesi ile en yüksek noktasına kaldırarak başlayın (el çarkı ile değil, çünkü bu en iyi iplik geçirme konumunu değiştirecektir) ve ayrıca gergi disklerini serbest bırakmak için baskı ayağını kol ile kaldırın. Daha sonra güvenlik nedeniyle iplik geçirirken makineyi kapatın ("0" konumu).

Makara pimini yukarı kaldırın. İplik makarasını, iplik makaranın önünden gelecek şekilde makara piminin üzerine yerleştirin, ardından makara kepini makara piminin ucuna yerleştirin.

İpliği makaradan çekip üst iplik kılavuzundan geçirin.

İpliği, şekilde gösterildiği gibi ön gergi yayından çekerek iplik kılavuzunun etrafından geçirin.

İpliği sağ yuvaya yönlendirin ve aşağı doğru geçirin.

Sonra, aşağı yöneltip kontrol yayı tutucusunun etrafından dolaşın ve tekrar yukarı geçirin.

Bu hareketin üst kısmında ipliği sağdan sola doğru iplik alma kolunun oluklu gözünden geçirin ve sonra tekrar aşağıya doğru indirin.

İpliği düz, yatay iplik kılavuzunun arkasından geçirin.

İpliğin ucunu iğnenin içinden önden arkaya doğru çekin ve yaklaşık 10 cm ipliği dışarı çıkarın.

İğneye iplik geçirmek için iğne iplik geçiricisini kullanın.

İğneye iplik geçirici

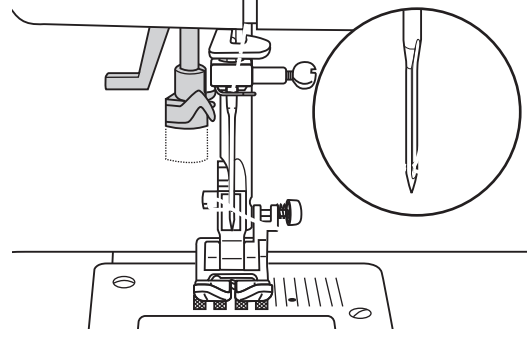
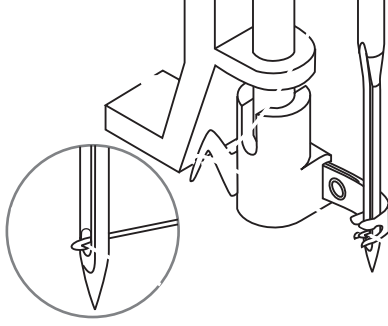
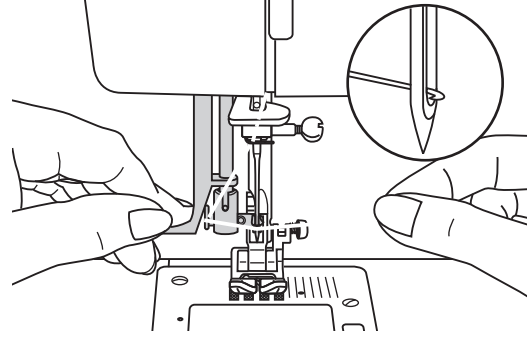
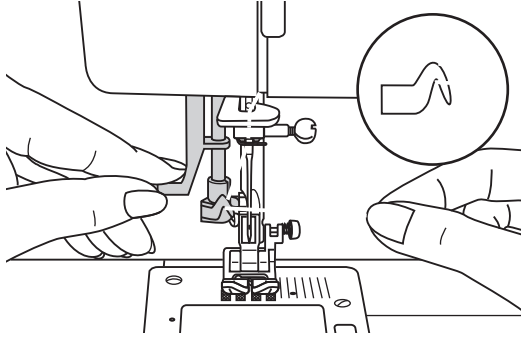

DİKKAT: Güç düğmesini kapalı konuma ("0") getirin.

ÖNEMLİ: İğne daha önce ("İğne yukarı/aşağı" düğmesi ile) en yüksek konumuna kaldırılmıştır. Baskı ayağını indirin.

İğneye iplik geçiricinin kullanılması

İğne geçirme kolunu yavaşça indirin ve ipliği şekilde gösterildiği gibi iplik kılavuzundan geçirin ve ardından sağa doğru çekin.

İğneye iplik geçirici otomatik olarak iplik geçirme konumuna döner ve kanca pimi iğne deliğinden geçer.

İpliği iğnenin önüne alın.

İpliği gevşek tutun ve kolu yavaşça bırakın. Kanca dönecek ve ipliği iğne deliğinden geçirerek bir ilmek oluşturacaktır.

İpliği iğne deliğinden geçirin.

NOTLAR:

İğneye iplik geçirici çalışmıyor:

- eğri veya hatalı iğnelerde
- eğer iğne en yüksek konumda değilse kanca iğne deliğinden geçmeyecektir. "İğne yukarı/aşağı" düğmesine basarak iğneyi daima en yüksek konuma getirin (Asla el çarkını kullanmayın)
- çift iğnede (dahil değildir)

Alt ipliğin çekilmesi

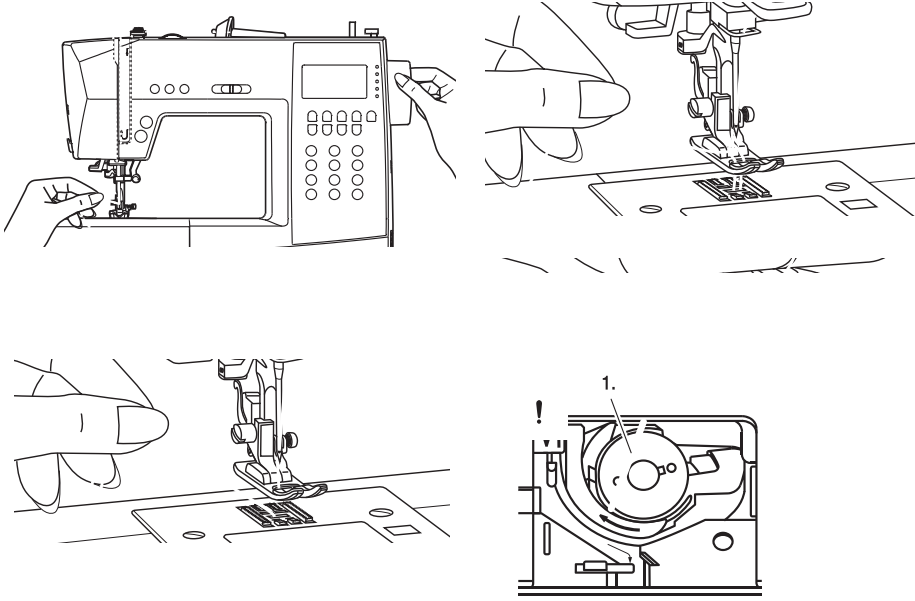

Alt ipliğin çekilmesi

Üst ipliği sol elinizle tutun. İğneyi indirmek ve sonra kaldırmak için el çarkını kendinize doğru (saat yönünün tersine) çevirin.

Masura ipliğini iğne plakası deliğinden yukarı çıkarmak için üst ipliği hafifçe çekin. Masura ipliği bir ilmek halinde yukarı çıkacaktır.

Her iki ipliği baskı ayağının altında arkaya doğru çekin.

Masura ipliği için iplik geçirme kontrolü

- Masura ipliği doğru şekilde geçirilmişse, masura üzerinde hafif bir açıyla ilerler (1).

Çok önemli: İplik bu noktada görünmüyorsa, dikiş sırasında ağır bozukluklar meydana gelir (iplik gerginliği tamamen yanlış, altta "iplik topaklanmaları" vb.) Masura ve masura ipliğinin yeniden geçirilmesi gerekir.

Dikiş

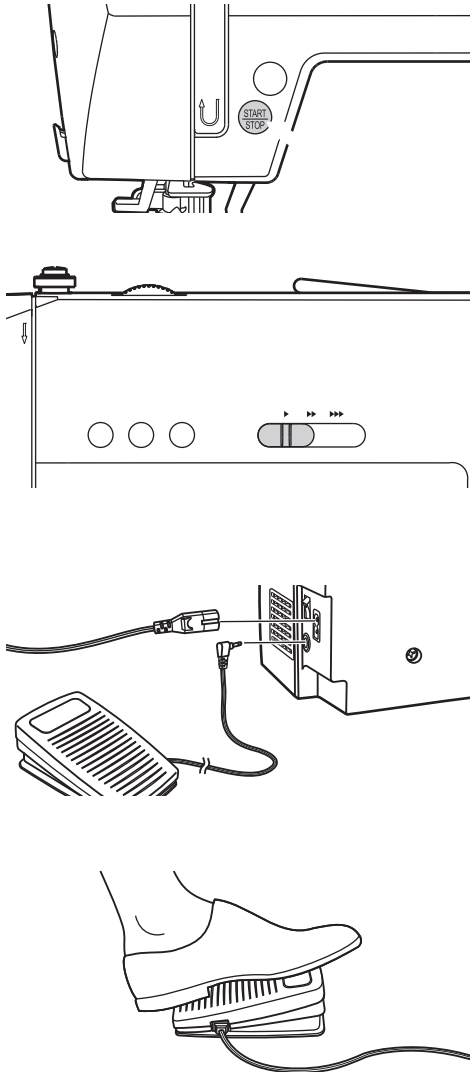

Dikişe başlanması

Başlat/Durdur düğmesi

Başlat/Durdur düğmesi, ayak kumandası makineden çıkarıldığında makineyi çalıştırmak için kullanılabilir. Dikişe başlamak için düğmeye basın, ardından dikişi durdurmak için tekrar basın. Makine dikiş başlangıcında yavaş çalışacaktır.

Hız sınırlama ayar kolu dikiş hızını kontrol edebilir. Dikiş hızını artırmak için kolu sağa kaydırın. Dikiş hızını azaltmak için kolu sola kaydırın.

Ayak kumandası

Dikiş makinesi kapalıyken, ayak kumandası fişini dikiş makinesindeki sokete takın.

Dikiş makinesini açın ve ardından dikişe başlamak için ayak kumandasına yavaşça basın.

Dikiş makinesini durdurmak için ayak kumandasını bırakın.

NOT: Hız sınırlama ayar kolunun ayarı, makineyi ayak kumandası ile kullandığınızda da makinenin maksimum hızını sınırlayacaktır.



DİKKAT: Makinenin güç kaynağına nasıl bağlanacağı konusunda şüpheniz varsa kalifiye bir elektrikçiye danışın. Makine kullanılmadığında güç kablosunu çıkarın.

Bu dikiş makinesini sadece C-9000 ayak kumandası ile kullanın.

İğnenin / besleme dişlilerinin değiştirilmesi

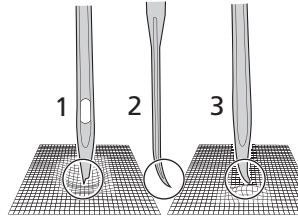
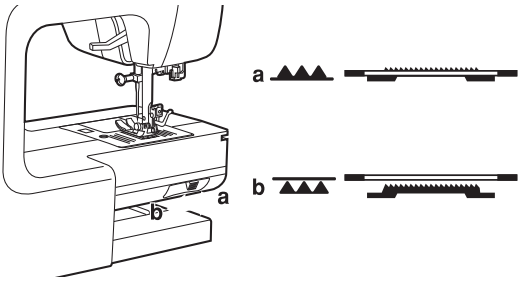
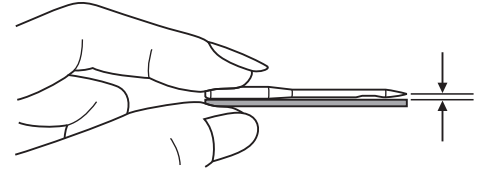
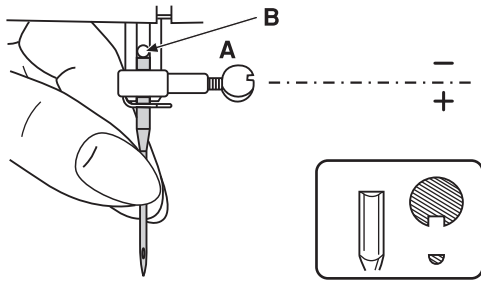

İğnenin değiştirilmesi



DİKKAT: Aşağıda gösterilen işlemlerden herhangi birini gerçekleştirirken güç düğmesini kapalı ("0") konuma getirin.

İğneyi düzenli olarak, özellikle aşınma belirtileri gösterdiğinde veya sorunlara neden olduğunda değiştirin.

İğneyi resimde gösterilen talimatları izleyerek takın.

A İğne kelepçesi vidasını gevşetin.

B Milin düz tarafı arkaya doğru konumlandırılmalıdır. İğneyi gidebildiği kadar yukarı yerleştirin.

Yeni iğneyi yerleştirdikten sonra iğne kelepçesi vidasını tekrar sıkın.

İğneler kusursuz durumda olmalıdır.

Aşağıda belirtilenler sorunlara yol açabilir:

- 1 Bükülmüş iğneler
- 2 Kör iğneler
- 3 Hasarlı noktalar

Besleme dişlilerini kaldırın veya indirin

Kolun "▲▲" (b) konumuna kaydırılması, örneğin düğme dikişi sırasında besleme dişlisini indirecektir. Normal dikişe devam etmek istiyorsanız, besleme dişlilerini kaldırmak için kolu "▲▲" (a) konumuna kaydırın.

Besleme dişlilerini kaldırmak için tam bir tur (el çarkının bir tam dönüşü) yapın. El çarkını çevirmezseniz, kol sağa kaydırılabilir bile besleme dişlileri yukarı kalkmayacaktır "▲▲" (a).

Desen Dengesi Ayarlamaları

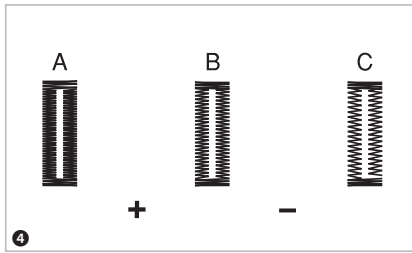
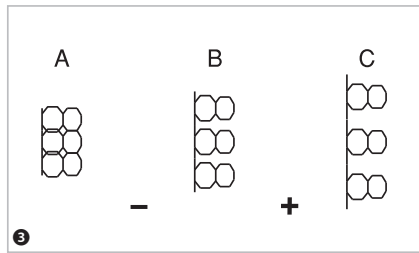
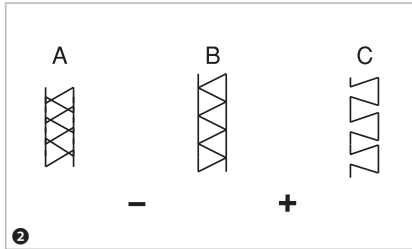
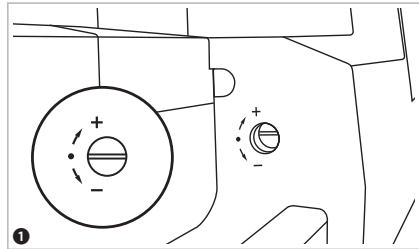

Desen dengesi ayarı

Dekoratif dikiş desenleri, harfler, sayılar veya manuel ilik belirli bir kumaş üzerine dikildiğinde eşit değilse, bunları desen ayar kadranı ile ayarlayın. Kadranı "+" veya "-" yönünde hafifçe çevirmek için bir bozuk para veya tornavida kullanın.

1 Kadran aksesuar kutusunun arkasına yerleştirilmiştir, bu nedenle önce aksesuar kutusunu çıkarmanız gerekir. Desen ayar kadranı normalde yatay konumda olmalıdır.

2 Bozuk streç dikiş desenlerinin ayarlanması

A Desenler çok sıkıştırılmışsa, kadranı "-" yönünde çevirerek düzeltin.

B Doğru ayar.

C Desenler çok uzadığında, kadranı "+" yönünde çevirerek düzeltin.

3 Bozuk harflerin veya sayıların ayarlanması

A Harfler veya sayılar üst üste geldiğinde, kadranı "-" konumuna çevirin.

B Doğru ayar.

C Desenler çok uzadığında, kadranı "+" yönüne çevirerek düzeltin.

4 İlik için dikiş yoğunluğunun ayarlanması

A İlik çok yoğun olduğunda, kadranı "-" yönüne çevirerek düzeltin.

B Doğru ayar.

C İlik daha az yoğun olduğunda, kadranı "+" yönüne çevirerek düzeltin.

NOT: Deseni her zaman projeniz için kullandığınız kumaşla aynı olan bir kumaş parçası üzerinde test edin.

Çalıştırma düğmeleri

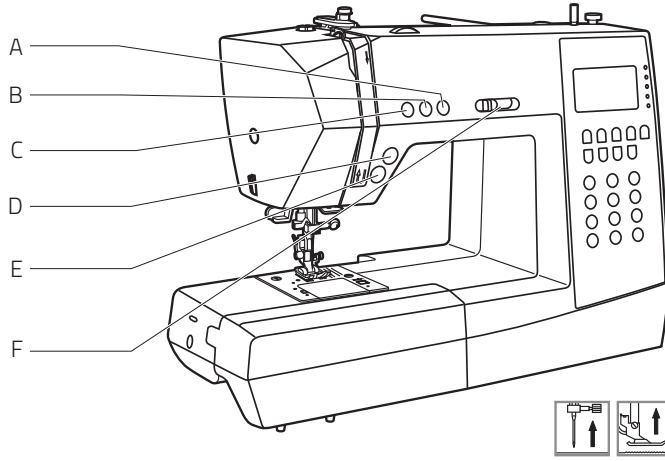

Bir bakışta en önemli fonksiyonlar

- A İğne yukarı / aşağı konumu düğmesi
- B Otomatik kilit düğmesi
- C Ters dikiş düğmesi
- D İplik kesici düğmesi
- E Başlat/Durdur düğmesi
- F Hız sınırlama ayar kolu

1 Başlat/Durdur düğmesi

Makine, Başlat/Durdur düğmesine basıldığında çalışmaya başlayacak ve ikinci kez basıldığında duracaktır. "İğne yukarı / aşağı" düğmesini uygun şekilde ayarlasanız, iğne en yüksek konumda duracaktır.

Dikiş başlangıcında makine yavaşça dönecektir. Dikiş hızı, hız sınırlama ayar kolu ile seçilen hız ayarına ulaşana kadar yavaşça artacaktır.

2 İplik kesici düğmesi

Dikiş bitirdikten sonra bu düğmeye basarsanız makine iplikleri kesecektir.

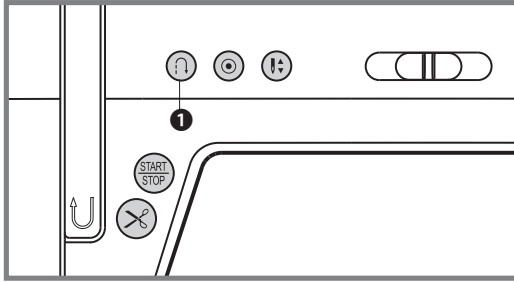
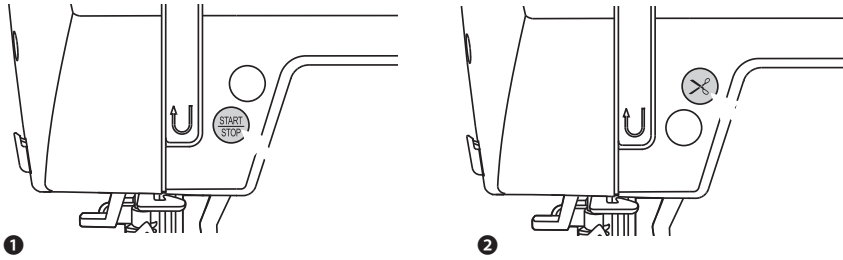

Bir bakışta en önemli fonksiyonlar

1 Ters dikiş için düğme (ters taşıma)

Bilgisayarlı dikiş makinesinin ters yönde de dikiş yapmasını istiyorsanız, 1-5 doğrudan seçim desenlerini veya sayıyla seçimi kullanarak 01-06 dikiş desenini seçin.

Başlat/Durdur düğmesinin kullanılması:

Bu dikişlerden veya desenlerden biriyle dikiş yaparken ve başlamadan kısa bir süre önce ters dikiş düğmesine bastığınızda, siz düğmeye tekrar basana kadar makine ters yönde dikiş yapacaktır. Yalnızca birkaç bağlama dikişi dikmek istiyorsanız, kullanım sırasında ters dikiş düğmesini basılı tutabilirsiniz. Makine, düğme tekrar bırakılana kadar sadece ters yönde dikiş yapacaktır.

Ayak kumandasının kullanılması:

Bu dikişlerden veya desenlerden biriyle dikiş yaparken ters dikiş düğmesine bastığınızda, siz düğmeyi bırakana kadar makine ters yönde dikiş yapacaktır. Düğme bırakıldığında, dikiş makinesi ileri yönde dikiş yapacaktır.

İpucu: Dikişe başlamadan önce düğmeye basıldığında, siz tekrar düğmeye basana kadar makine kalıcı olarak ters dikiş yapacaktır.

Doğrudan desenler 6-7, B Grubu Desenler 07-16, 33-50 ve C Grubu Desenler 01-66'yı seçtiğinizde, ters dikiş düğmesine basılırsa düşük hızda bir takviye dikişi dikilir ve makine otomatik olarak durur.

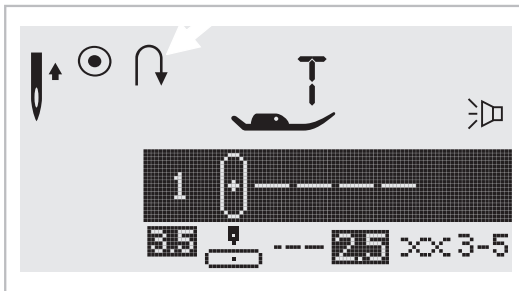

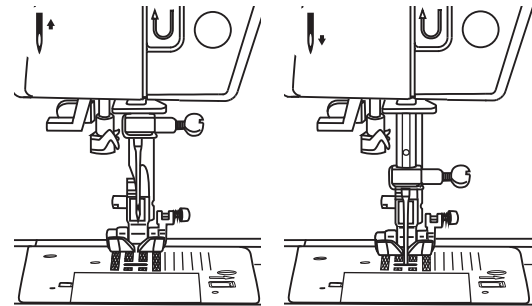
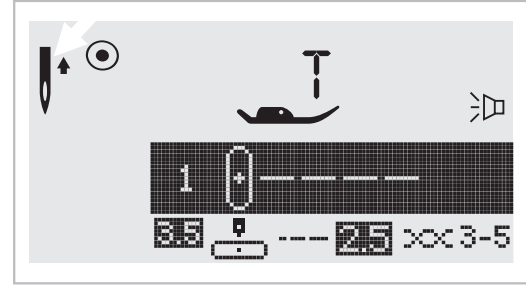
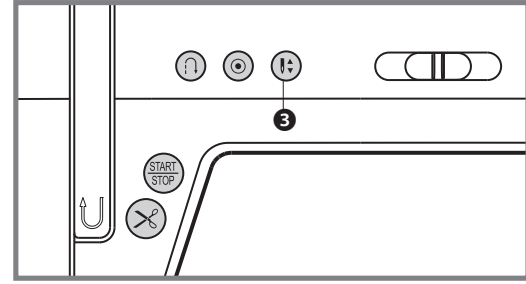
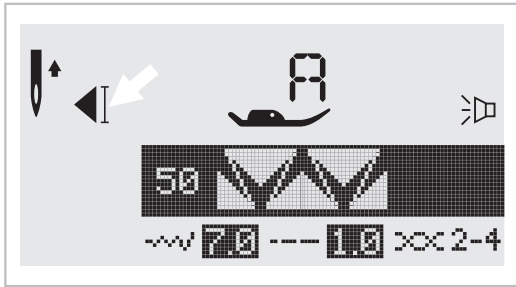
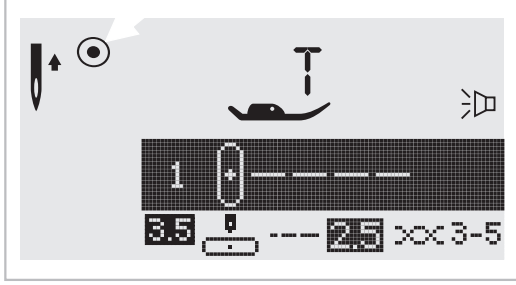
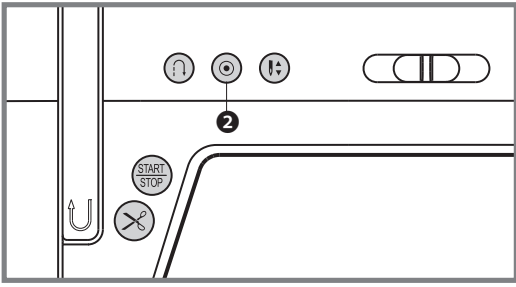

Bir bakışta en önemli fonksiyonlar

2 Otomatik kilit düğmesi

Doğrudan Desenler 1-4 ve B Grubu Desenler 01-05 seçildiğinde, Otomatik kilit düğmesine basıldığında makine hemen 3 kilit dikişi diker ve ardından otomatik olarak durur.

Otomatik kilit düğmesine kısa bir süre basarsanız, makine 3 kilit dikişi diker ve otomatik olarak durur.

LCD, makine durdurulana kadar değerini gösterecektir.

Doğrudan Desenler 6-7, B Grubu Desenler 07-16, 33-50 ve C Grubu Desenler 01-66 seçildiğinde, Otomatik kilit düğmesine basın; makine mevcut desenin sonunda 3 kilit dikişi dizecek ve otomatik olarak duracaktır.

LCD, makine durdurulana kadar değerini gösterecektir.

Düğmeye bir kez daha basarsanız veya başka bir desen seçerseniz fonksiyon iptal edilir.

Bir bakışta en önemli fonksiyonlar

3 İğne yukarı/aşağı konumu düğmesi

"İğne yukarı / aşağı" düğmesi ile, dikişi durdurduğunuzda iğnenin yukarı konumda mı yoksa malzemenin içinde mi duracağına siz karar verirsiniz.

NOT: Dikişe başlamadan önce daima düğmeye basın. Dikiş sırasında, düğmeye basılması makineyi durduracaktır.

İpucu: "İğne yukarı/aşağı" düğmesini her zaman "aşağı" konumuna ayarlamanızı öneririz. Bu şekilde, dikiş tamamlandığında iğne kumaşa batacak ve iş parçasının kaymasını önleyecektir. "İplik kesici" düğmesine basıldığında iplik kesilecek ve iğne otomatik olarak üst konuma getirilecektir.

İğnenin en yüksek konumda durmasını sağlamak için LCD ekrandaki ok yukarıyı gösterene kadar düğmeye basın.

İğnenin en alt konumda durmasını sağlamak için ok aşağıyı gösterene kadar düğmeye basın.

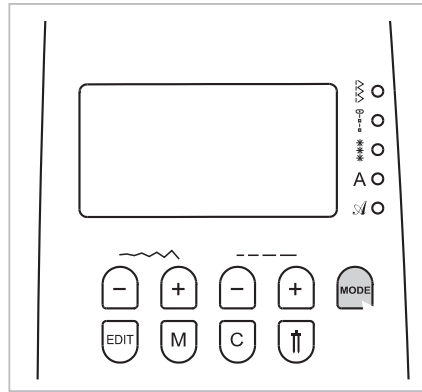
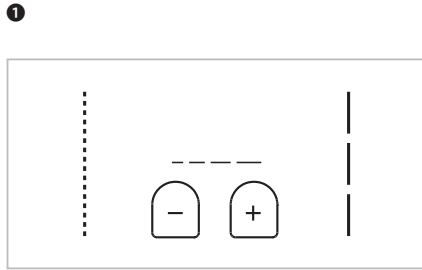
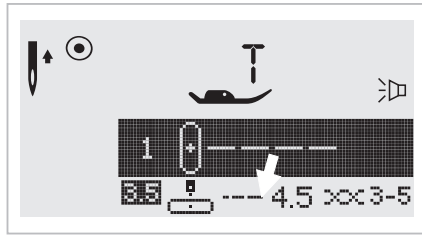
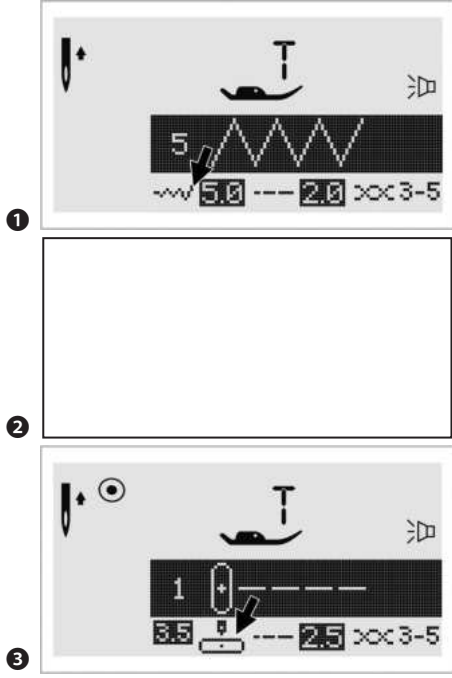
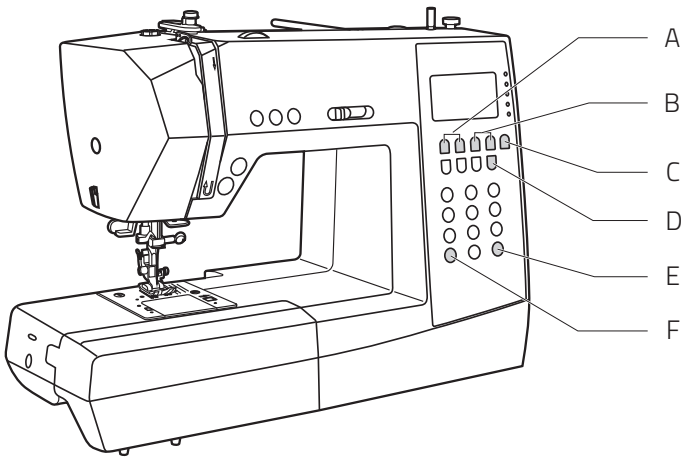

Bir bakışta en önemli fonksiyonlar

- A Dikiş genişliği ayar düğmeleri
- B Dikiş uzunluğu ayar düğmeleri
- C Mod seçim düğmesi
- D Çift iğne düğmesi
- E Ayna düğmesi
- F Uzatma düğmesi

- 1 Dikiş genişliği ayar düğmesi (A)
Bir dikiş seçtiğinizde, makine otomatik olarak önerilen dikiş genişliğini ayarlayacak ve bu genişlik LCD ekranda rakamlarla gösterilecektir. Dikiş genişliği, dikiş genişliği ayar düğmelerine basılarak düzenlenebilir. Bazı dikişlerin sınırlı bir dikiş genişliği vardır.
- 2 Daha dar bir dikiş için "-" düğmesine (sol) basın. Daha geniş bir dikiş için "+" düğmesine (sağ) basın. Dikiş genişliği "0.0-7.0" arasında ayarlanabilir. Bazı dikişlerin sınırlı bir dikiş genişliği vardır.
- 3 Doğrudan Desenler 1-4 ve B Grubu Desenler 01-05 seçildiğinde, iğne konumu dikiş genişliği ayar düğmeleri tarafından düzenlenir. "-" düğmesine (sol) basıldığında iğne sola doğru hareket eder ve "+" düğmesine (sağ) basıldığında iğne sağa doğru hareket eder. Sayılar sol "0.0" konumundan en sağ "7.0" konumuna değiştirilecektir. Önceden ayarlanmış merkez iğne konumu "3.5" olarak gösterilecektir.

- 1 Dikiş uzunluğu ayar düğmeleri
Bir dikiş seçtiğinizde, makine otomatik olarak önerilen dikiş uzunluğunu ayarlayacak ve bu uzunluk LCD ekranda rakamlarla gösterilecektir. Dikiş uzunluğu, dikiş uzunluğu ayar düğmelerine basılarak ayarlanabilir.
- 2 Dikiş uzunluğunu kısaltmak için "-" düğmesine (sol) basın. Daha uzun bir dikiş uzunluğu için "+" düğmesine (sağ) basın. Dikiş uzunluğu "0.0-4.5" arasında ayarlanabilir. Bazı dikişler sınırlı bir uzunluğa sahiptir.

- 3 MOD seçim düğmesi
Makine ilk açıldığında LED ışığı Doğrudan moduna "İ" ayarlanacaktır. Mod düğmesine basıldığında, bir moddan diğerine geçilir ve yeni dikiş deseni menüsü açılır. Mod düğmesine basıldığında, LED ışığı hangi program modunun seçildiğini gösterecek şekilde hareket edecektir.

- Doğrudan modu dikiş seçimi.
- Yardımcı ve saten desen modu:
Sayı düğmelerini kullanarak dikiş seçimi.
- Dekoratif desen modu:
Sayı düğmelerini kullanarak karakter seçimi.
- A Blok harf modu:
Sayı düğmelerini kullanarak karakter seçimi.
- Yazı harf modu:
Sayı düğmelerini kullanarak karakter seçimi.

- 4 Uzatma düğmesi
B Grup Desenleri 33-45 "I" düğmesine basılarak normal uzunluğunun beş katına kadar uzatılabilir. Dikişlerin genişliğini veya uzunluğunu değiştirmek, dikiş desenlerinde daha fazla çeşitlilik sunar.

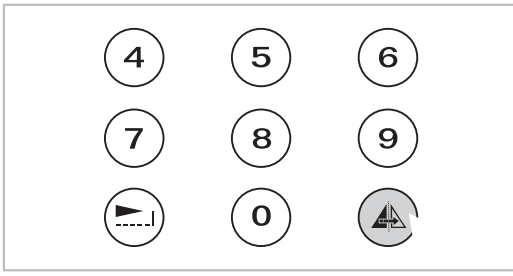

1

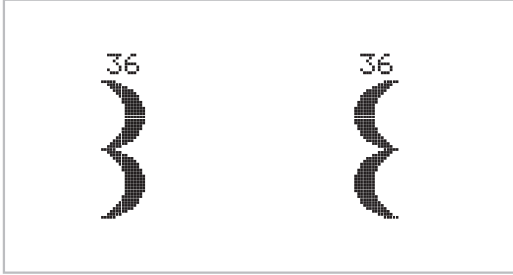

2

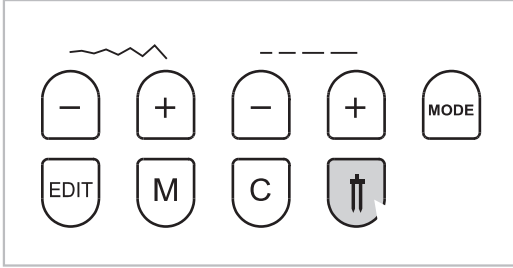

3

1 Ayna düğmesi

Doğrudan Desenler 1–7, B Grubu Desenler 01–16, 33–50 ve C Grubu Desenler 01–66 için düğmesine basılarak dikey bir eksen boyunca ayna görüntüsü alınabilir. Makine, ayna düğmesine tekrar basılana kadar yansıtılan deseni dikmeye devam edecektir. Desen değişirse ayna fonksiyonu da iptal edilecektir.

2 Desenin ayna görüntüsü fonksiyonu LCD ekranda görünür.

3 Çift iğne düğmesi

Çift iğne ile Doğrudan Desenler 1–7, B Grubu Desenler 01–16, 33–50 ve C Grubu Desenler 01–07, 09–26, 28–62, 64–66 iki farklı iplikle aynı dikişin iki paralel hattında dikilebilir.

düğmesine basın; makine çift iğneli dikiş için maksimum genişliği otomatik olarak azaltır. Tek iğneli dikiş için düğmeye tekrar basın.

Seçim Düğmeleri

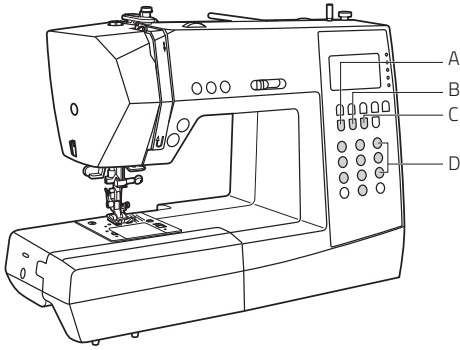

- A DÜZENLE düğmesi
- B Hafıza düğmesi
- C Temizle düğmesi
- D Doğrudan desen seçimi ve numara düğmeleri

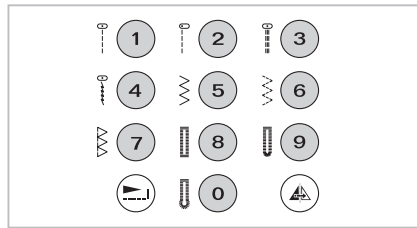

1

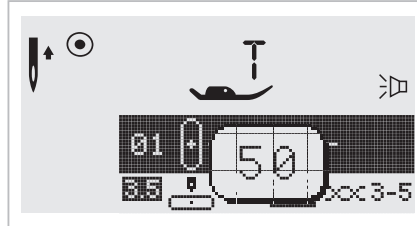

2

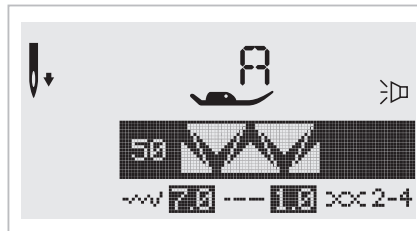

3

Doğrudan desen seçimi ve numara düğmeleri

1 Doğrudan desen seçimi

Mod düğmesi "Doğrudan" moduna ayarlandığında, sayı düğmelerinin yanında gösterilen yardımcı desenleri seçmek için düğmelere basın.

2 Sayı düğmeleri

İstediğiniz deseni seçmek için sayı düğmelerine basın. Bunu yapmak için önce MOD düğmesine basarak "Doğrudan" modundan çıkmanız gerekir.

Doğrudan Desen modu hariç, diğer tüm modlar istenen sayılara basılarak seçilebilir.

3 Örneğin: desen 50

Makine "Doğrudan" modunda değilse, dikiş desenlerini seçmek için sayı düğmelerini kullanın. Örneğin: desen 50

Sayı düğmeleri ile aşağıdaki modlarda desen seçebilirsiniz:

Yardımcı ve saten desen modu:

Dekoratif desen modu

Blok harf modu

Yazı harf modu

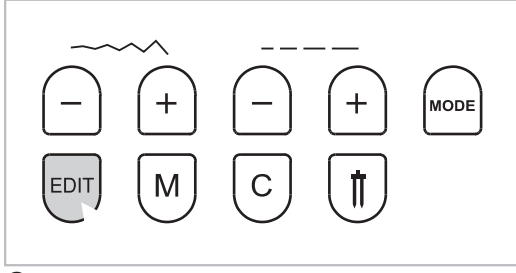

1

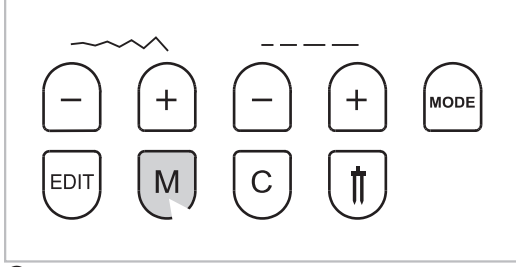

2

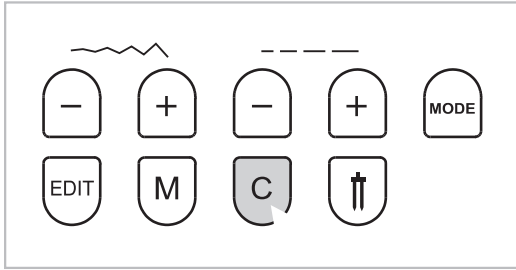

3

1 DÜZENLE düğmesi

DÜZENLE düğmesi, hafıza modundayken ayarları değiştirmek için kullanılır. DÜZENLE düğmesine basıldığında dikiş genişliği, dikiş uzunluğu, ayna, uzatma ve otomatik kilit fonksiyonu manuel olarak ayarlanabilir. Düzenleme modundan çıkmak ve hafıza moduna dönmek için EDIT düğmesine tekrar basın. (Makine Hafızasının programlanması hakkında daha fazla bilgi için bkz. sayfa 154–160).

2 Hafıza düğmesi M

Hafıza moduna girmek için M düğmesine basın ve karakter kombinasyonlarını veya dekoratif dikişleri kaydedin. Hafıza modunda bu düğmeye basarak hafızaya alınan deseni onaylamak için dikiş genişliği "+" veya "-" düğmesini kullanın.

Lütfen unutmayın: Doğrudan mod desenleri ve B Grubu Desenleri 17–32 hafızaya alınamaz.

3 Temizle düğmesi C

Yanlış bir karakter seçildiğinde C düğmesine basın. Bu düğmeye her basışta bir karakter silinir; karakter kombinasyonları veya dekoratif dikişler dikerken eklenmiş bir deseni kaldırmak için de bu düğmeye basın.

